

ACOPLAMIENTO CON TORNILLOS “GB”

El acoplamiento con tornillos es una unión rígida: permite por lo tanto unir dos ejes sin ningún tipo de deslizamiento. No necesita mantenimiento ni lubricación. A la vez su diseño constructivo evita la oxidación de las partes en contacto, por lo que facilita el desmontaje. El acoplamiento con tornillos es idóneo para la unión de ejes con diámetros iguales y aplicaciones horizontales. En caso de aplicaciones con diámetros de ejes distintos o aplicaciones verticales, rogamos contacte con nuestra oficina técnica. El valor del momento torsor transmisible indicado en la tabla se refiere a uniones sin chaveta. Para la transmisión de momentos torsores superiores es posible construir acoplamientos con chavetero para chavetas según DIN 6885/1. El valor del par transmisible del acoplamiento está calculado utilizando un coeficiente de deslizamiento eje-acoplamiento de 0,15 y un par de apriete de los tornillos fijadores tal como se indica en la siguiente tabla. Estos valores corresponden a los utilizados en tornillería clase 8.8 (DIN 912).

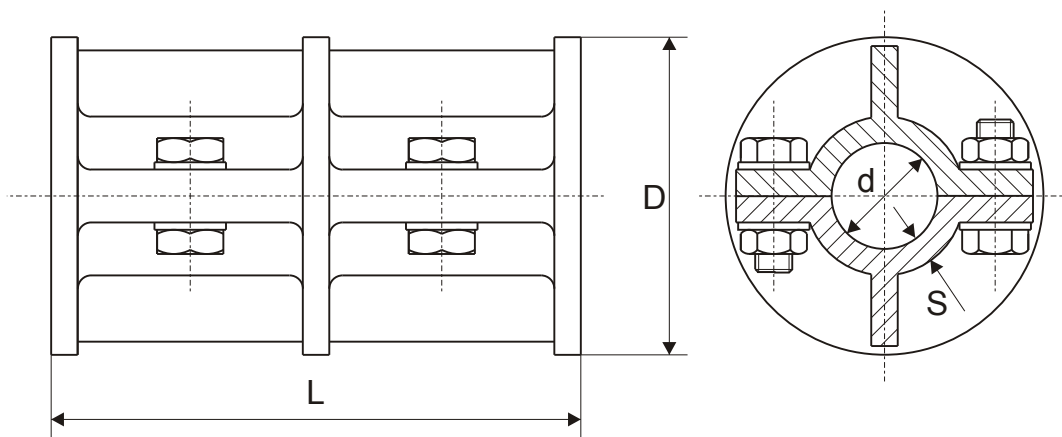

Tipo	d (mm)	D (mm)	L (mm)	S (mm)	Tipo de tornillos	Nº de tornillos	Ms (Nm)	Tkn (Nm)
GB20	20	74	110	10	M8	4	2,5	20
GB25	25	72	115	10	M8	4	2,5	20
GB30	30	96	145	10	M10	4	5	35
GB35	35	103	158	12	M10	4	5	40
GB40	40	116	170	12	M12	4	8,5	65
GB45	45	113	190	12	M12	4	8,5	75
GB50	50	120	205	12	M12	6	8,5	120
GB55	55	140	220	12	M14	6	14	200
GB60	60	142	220	13	M14	6	14	215
GB65	65	150	250	13	M14	6	14	235
GB70	70	160	260	15	M14	6	14	255
GB75	75	160	260	18	M14	6	14	270
GB80	80	185	280	20	M14	6	14	290
GB90	90	210	310	20	M16	8	14	310
GB100	100	225	343	20	M16	8	21	600
GB120	120	275	415	21	M18	8	21	650

Ms = Par de apriete de los tornillos

TknI = Par transmitido



JOCAR TRANSMISIONES S.L.

c/Lezeaga, 4 48002 Bilbao

Tlf 94 427 53 40 Fax 94 427 54 93

www.jocartransmisiones.com

e-mail: jocar@jocartransmisiones.com

ACOPLAMIENTO ELÁSTICO JUBOFLEX®

Descripción

El acoplamiento elástico JUBOFLEX® está formado por un elemento elástico de caucho comprimido, con armadura metálica reforzada, para alojar los tornillos de fijación en una banda de precompresión (aconsejamos sacar después del montaje) o dos cuerpos en acero estampado (salvo para el tipo 120 que se construye en fundición).

Distintas producciones:

- para montaje con buje cónico SER-SIT® de tamaño 4 al 25;
- con cubo macizo de tamaño 35 al 120.

Funcionamiento

El acoplamiento JUBOFLEX' es un acoplamiento con excepcionales propiedades elásticas.

Permite por lo tanto:

- una reducción muy eficaz de irregularidades cíclicas y de puntas de par, una gran seguridad de utilización y una óptima resistencia a la deformación alternada, gracias a la precompresión;
- posibilidad de aceptar valores de desalineación difícil de conseguir en otros acoplamientos. Por lo tanto no necesitamos una alineación precisa con la maquina a unir.

Se recomienda sacar la banda metálica del elemento elástico, por lo que la precompresión está asegurada del bulón de fijación.

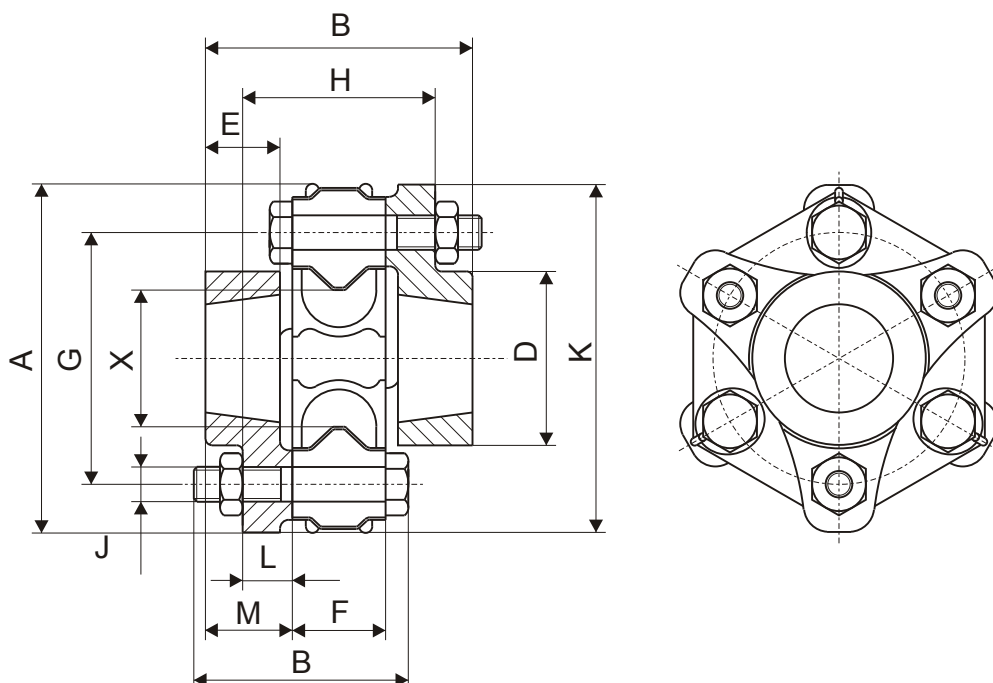

Tipo	C		Casquillo cónico	A (mm)	B (mm)	D (mm)	E (mm)	F (mm)	G (mm)	H (mm)	J (mm)	K (mm)	L (mm)	M (mm)	X (mm)	W (mm)	Z (mm)
	min.	max.															
GJ4	-	-	1108	91	74	48	20	28	65	54	8	91	11	23	23	0,8	65
GJ9	-	-	1210	117	90	60	25	32	85	65	10	121	14	29	35	1,6	75
GJ16	-	-	1610	142	106	70	25	46	100	81	12	140	17	30	40	2,7	90
GJ25	-	-	2012	181	121	95	30	61	132	91	14	177	21	35	63	5	100
GJ35	-	70	-	202	284	105	109	54	150	96	18	196	21	115	68	18	-
GJ50	-	75	-	232	322	115	124	62	170	108	20	225	23	130	75	25	-
GJ70	-	80	-	263	346	122	133	68	190	116	20	246	24	139	82	32	-
GJ120	60	100	-	280	486	156	172	78	210	222	20	-	52	204	110	57	-



JOCAR TRANSMISIONES S.L.

c/Lezeaga, 4 48002 Bilbao

Tif 94 427 53 40 Fax 94 427 54 93

www.jocartransmisiones.com

e-mail: jocar@jocartransmisiones.com

Descripción

Los acoplamientos elásticos SITEX® están formados por dos cuerpos dentados que llevan ajustado un manguito con dentado interior. Los cuerpos están contruidos en acero y el dentado con perfil y sección abombados se obtienen mediante fresa. El manguito está contruido con resina Superpoliamida 6,6 estabilizada.

Funcionamiento

Los acoplamientos SITEX® forman parte de la categoría de uniones elásticas. Permite compensar desalineaciones axiales, radiales y angulares de los ejes.

El funcionamiento por doble cardan elimina la carga sobre los ejes en caso de desalineaciones angulares y radiales, no originando variaciones de la velocidad angular.

La combinación acero-poliamida evita efectuar ningún tipo de mantenimiento o lubricación.

El diseño del perfil abombado del dentado evita el contacto de los bordes con el manguito, permitiendo así que los acoplamientos trabajen sin desgaste.

Condiciones de funcionamiento

El montaje de los acoplamientos puede efectuarse en posición horizontal o en vertical, siendo muy simple su instalación en poco tiempo y por lo tanto su costo será bajo. Los acoplamientos admiten temperaturas de utilización de -25°C a +90°C en servicio continuo; están permitidas puntas de hasta +125°C.

Los materiales empleados son resistentes a todos los lubricantes y fluidos hidráulicos convencionales.

Nomenclatura

En caso de pedido es necesario indicar:

-el número de cuerpos necesarios -el tamaño del cuerpo -el número de anillos - ejecución especial del cubo (taladro, alojamiento, tomillo prisionero etc).

DIMENSIONES

La construcción compacta de los acoplamientos elásticos SITEX® permite conseguir grandes prestaciones, por lo que puede ser utilizado en una amplia gama de aplicaciones.

Son disponibles también acoplamientos con cubo, aptos para introducir totalmente en los ejes de los motores de la serie UNEL-MEC (serie "L").

Despiece

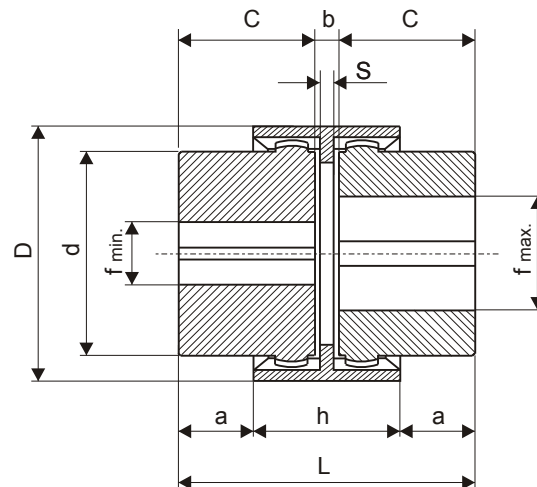
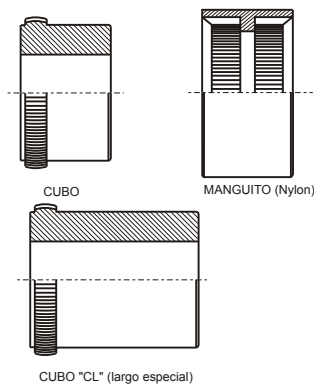

Tipo	D	d	f H7		C	b	a	h	L	Ø x l	CL	S	nº de dientes	modulo dentado
			min. (mm)	max. (mm)										
0,5/14	40	25	8	14	23	4	6,5	37	50	4MA x 4	30	7	20	1,5
19	48	32	8	19	25	4	7	37	51	5 MA x 6	-	-	-	-
2/24	52	36	11	24	26	4	7,5	41	56	6 MA x 8	50	9	28	1,5
3,5/28	66	44	11	28	40	4	19	46	84	6MA x 8	60	9	34	1,5
5/32	76	50	14	32	40	4	18	48	84	8 MA x 12	60	9	40	1,5
6,5/38	83	58	14	38	40	4	18	48	84	8 MA x 12	80	9	44	1,5
8/42	92	65	14	42	42	4	19	50	88	10 MA x 12	110	9	50	1,5
12/48	100	68	19	48	50	4	27	50	104	10 MA x 12	110	9	50	1,5
30/65	140	96	19	65	70	4	36	72	144	12 MA x 20	140	12	72	2,5
40/80	175	124	-	80	90	6	46,5	93	186	-	-	-	-	-

f H7= Taladro disponible para cada cuerpo

Ø x l = Tornillos de fijación a 90º de la chaveta

CL= Longitud cuerpo tipo "L" largo



JOCAR TRANSMISIONES S.L.

c/Lezeaga, 4 48002 Bilbao

Tif 94 427 53 40 Fax 94 427 54 93

www.jocartransmisiones.com

e-mail: jocar@jocartransmisiones.com

OTRAS SERIES DEL ACOPLAMIENTO TRASCO® SUMINISTRABLES BAJO PEDIDO:**SERIE "GRB" PARA MONTAJE CON BUJE CONICO SER-SIT®**

El acoplamiento elástico TRASCO® con buje cónico SER-SIT® construido con fundición GG25, tiene las mismas prestaciones técnicas que los acoplamientos de cubo macizo y las ventajas de montaje y desmontaje ofrecidas por el buje cónico SER-SIT®.

Ventajas:

- rápido montaje;
- construidas en dos versiones: B1 (con montaje del buje en la parte exterior del cubo), B2 (con montaje del buje en la parte interior del cubo).
- resuelve el problema de la corrosión y sus consecuencias.
- el cubo del tipo B 1 puede ser desplazado axialmente para efectuar el cambio del anillo elástico.
- puede ser aplicado para distintos tipos de aplicaciones.

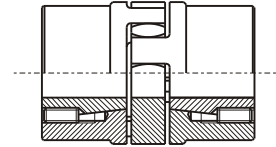
**SERIE "GRL" CON EJE INTERMEDIO**

Esta ejecución permite unir extremos de ejes distanciados. Son construidos normalmente en fundición GG25, pero para aplicaciones concretas pueden ser construidos en fundición GGG40.

Son posibles diversas longitudes de eje, según las exigencias de cada aplicación.

Esta ejecución en combinación con la ejecución de brida BF permite la instalación del distanciador sin tener que desplazar la máquina conductora o conducida.

La utilización de dos elementos elásticos permite una gran capacidad de amortiguación.

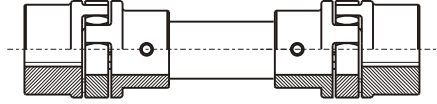
**SERIE "GRCAL" CON ANILLO DE SUJECION SIT-LOCK® TIPO "8"**

Esta ejecución ha sido estudiada para ofrecer al acoplamiento las ventajas derivadas de la utilización del anillo SIT-LOCK® para la unión eje-cubo. Este sistema de unión permite un rápido y seguro montaje sin la utilización de la chaveta, con total ausencia de juego y óptima facilidad de acceso, no siendo necesario ningún utillaje.

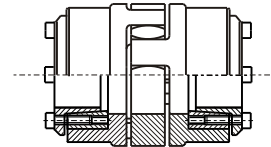
**SERIE CON BRIDA "GRF"**

Esta ejecución se fabrica en dos versiones:

BF - proyectado para maquinaria pesada. Permite el montaje y desmontaje radial del elemento motor o conducido con brida y cubo instalado.

CF - combinación eje - brida

Estas piezas son fabricadas en fundición GG25 o GGG40 según las necesidades del cliente.

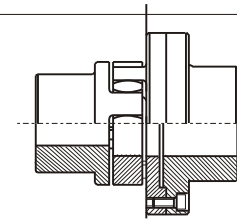
**SERIE "GRS" EN DOBLE CARDAN**

Permite la compensación de elevados deslizamientos axiales, radiales o angulares.

Otra ventaja al utilizar dos anillos elásticos montados conjuntamente es que permite reducir el ángulo de torsión y de conseguir un elevadísimo efecto absorbente de las vibraciones.

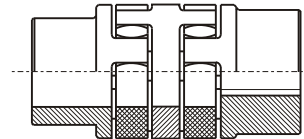
**SERIE "GRFR" CON DISCO FRENO**

Esta ejecución está estudiada para instalaciones con freno de tambor según DIN 15431/15435. Esta formado por un acoplamiento elástico montado por medio de unos tornillos al freno.

La fabricación de estos elementos se efectua en fundición GG25 o GGG40 o en acero, según las necesidades de aplicación.

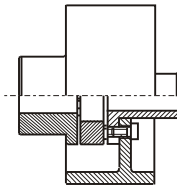
**OTRAS SERIES DEL ACOPLAMIENTO TRASCO® ES SUMINISTRABLES BAJO PEDIDO:****SERIE "ES M" EJECUCION SIN JUEGO CON CIERRE A PRESION**

Permite una fijación rápida y segura con ausencia de juego

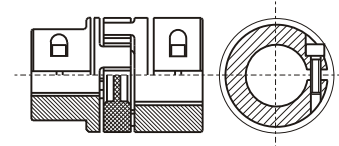
**SERIE "ES CAL" EJECUCION SIN JUEGO CON ANILLO DE FIJACION**

Utilizando esta ejecución se obtiene una óptima homogeneidad del movimiento en el acoplamiento, además al no haber elementos de desequilibrio tales como chaveteros o tornillos prisioneros el equilibrado del acoplamiento es óptimo, el montaje y desmontaje es de gran facilidad.

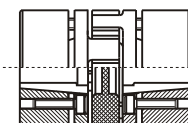

JOCAR TRANSMISIONES S.L.

c/Lezeaga, 4 48002 Bilbao

Tlf 94 427 53 40 Fax 94 427 54 93

www.jocartransmisiones.com

e-mail: jocar@jocartransmisiones.com

SERIE TRASCO SIN JUEGO "ES"

Características

El acoplamiento TRASCO[®]ES tiene como principal característica la de transmitir con absoluta precisión y con ausencia de juego el movimiento, obsoviendo desalineamientos y vibraciones. Su diseño compacto permite una utilización racional y funcional.

Descripción

El acoplamiento TRASCO[®]ES está formado por dos cubos en **aluminio** de alta resistencia (hasta el tipo 38/45) o **acero** (tipo 42) y una corona elástica interpuesta entre ellos.

El cubo se obtiene a través de una acurada elaboración para conferir unas características dimensionales de elevada precisión.

La corona está compuesta de una mezcla especial de poliuretano, fruto de numerosas pruebas y búsqueda en laboratorio, estampada con un particular proceso que garantiza una alta precisión dimensional.

Están disponibles como standard coronas con dos durezas diferentes: **92° Shore (amarilla)** y **98° Shore (roja)**.

Las prestaciones del acoplamiento serán diferentes según la corona utilizada.

Para resolver problemas particulares (alta temperatura, par elevado, alto poder de amortiguamiento de las vibraciones) es posible bajo pedido coronas en otras durezas.

Ventajas

Las ventajas derivadas de la utilización del acoplamiento TRASCO[®]ES son:

- * Transmisión del movimiento con "**juego cero**"
- * Amortiguamiento de las vibraciones
- * Baja conductibilidad térmica y eléctrica
- * Facilidad y velocidad de montaje
- * Equilibrado perfecto
- * Bajo momento de inercia gracias a la compatibilidad del diseño con el material empleado

Dimensiones del TRASCO[®]ES

La ejecución Standard prevee cubo macizo o bien con taladro, chavetero y prisionero situado a 180° respecto a la chaveta.

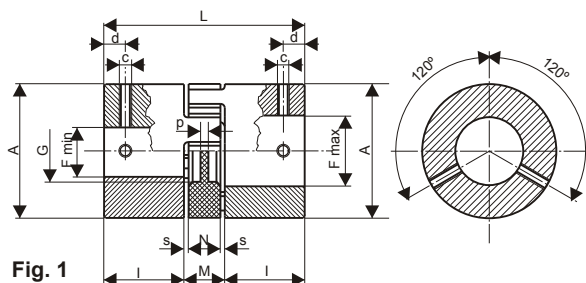

Fig. 1

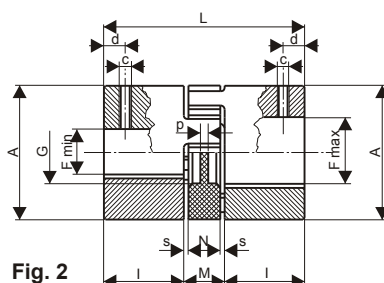

Fig. 2

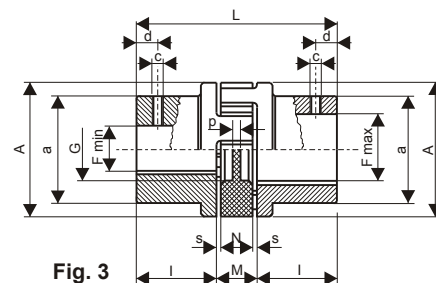

Fig. 3

Tipo	F min (mm)	F max (mm)	a (mm)	A (mm)	G (mm)	L (mm)	I (mm)	M (mm)	N (mm)	s (mm)	p (mm)	c (mm)	d (mm)	peso (kg)	J (kg*m ²)	Fig.	Material cubo
7	3	7	-	14	-	22	7	8	6	1,0	6	M3	3,5	0,003	0,085 x 10 ⁻⁶	3	aluminio
9	4	9	-	20	7,2	30	10	10	8	1,0	1,5	M3	5	0,009	0,49 x 10 ⁻⁶	3	
14	4	14	-	30	10,5	35	11	13	10	1,5	2	M4	5	0,020	2,8 x 10 ⁻⁶	3	
19/24	6	24	-	40	18	66	25	16	12	2,0	3,5	M5	10	0,066	20,4 x 10 ⁻⁶	4	
24/28	8	28	-	55	27	78	30	18	14	2,0	4	M5	10	0,132	50,8 x 10 ⁻⁶	4	
28/38	10	30	-	65	30	90	35	20	15	2,5	5	M6	15	0,253	200,3 x 10 ⁻⁶	4	
38/45	12	45	-	80	38	114	45	24	18	3,0	5	M8	15	0,455	400,6 x 10 ⁻⁶	4	
42	14	42	75	95	46	126	50	26	20	3,0	5	M8	20	1,85	2246 x 10 ⁻⁶	5	acero
48	15	48	85	105	51	140	56	28	21	3,5	5	M8	20	1,85	2246 x 10 ⁻⁶	5	

Tolerancia del taladro: H7 - Chavetero según norma DIN 6985/1.



JOCAR TRANSMISIONES S.L.

c/Lezeaga, 4 48002 Bilbao

Tlf 94 427 53 40 Fax 94 427 54 93

www.jocartransmisiones.com

e-mail: jocar@jocartransmisiones.com

ACOPLAMIENTO ELASTICO "TRASCO®"

Descripción

Los acoplamientos TRASCO® están formados por dos semicoronas metálicas iguales con unas cavidades cóncavas alrededor de las mismas, lo que permite intercalar en los espacios libres un elastomero dentado de dientes abombados de material elástico, resistente al calor y al desgaste y con la máxima seguridad para eliminar las vibraciones y choques durante el funcionamiento, absorbiendo las desalineaciones angulares, radiales y axiales.

El material utilizado para la construcción de los cuerpos metálicos es de fundición o una aleación de aluminio estampado.

La serie base de los acoplamiento "GR" TRASCO® se construye en dos versiones: TRASCO® "P" y TRASCO® "S" (standard); mientras en todas las demás ejecuciones solo está previsto la ejecución "P" (precisa).

La diferencia entre la ejecución "P" (precisa) y "S" (standard) está en que en la ejecución "P" el alojamiento circular de las semicoronas está mecanizado con precisión, mientras que en la ejecución "S" los alojamientos están desbarbados.

La capacidad de transmisión, así como su duración y rendimiento son idénticos para ambos tipos.

La ejecución "S" permite un menor desplazamiento axial, como indicamos en las tablas de características.

El TRASCO® "S" notablemente más económico, responde plenamente a todas las exigencias del mercado.

Cada uno de los tipos está disponible en dos versiones "A" y "B" para poder mecanizar taladros máximos (en milímetros) correspondientes, según se indique el primero o segundo número en la referencia.

Funcionamiento

Los acoplamiento TRASCO® transmiten una gran potencia con relación al tamaño. El actual diseño compacto permite una gran seguridad en las transmisiones cuyos elementos están sometidos a vibraciones torsionales, soportando los dientes de la corona elástica esfuerzos de compresión, mientras que el perfil abombado evita la transmisión de esfuerzos axiales.

La gran capacidad de carga de los acoplamiento TRASCO® es debido a que la parte elástica trabaja a compresión y no a flexión.

Los acoplamiento TRASCO® pueden ser montados tanto en posición vertical como horizontal, pudiendo soportar tanto variaciones como inversiones de carga.

Además las dos semicoronas metálicas están eléctricamente aisladas una de la otra.

El elemento elástico

La corona elástica está construida con una resina de poliuretano especial que presenta grandes ventajas con respecto al poliuretano convencional de mercado. Esta resina en efecto es muy resistente al envejecimiento, a la hidrólisis (por consiguiente adaptable a climas tropicales), a la fatiga y a la abrasión; posee gran capacidad de amortiguación, presentando además una óptima resistencia a los agentes químicos, principalmente al aceite y al ozono.

Se aconseja una temperatura de utilización comprendida entre -30°C y +80°C con posibilidad de absorber puntas de corta duración de -40°C o +100°C.

De todos modos tenemos disponibles coronas fabricadas con diversas mezclas, para favorecer la utilización en condiciones concretas de temperatura.

Nomenclatura

En caso de pedido es necesario indicar:

- cantidad de piezas necesarias
- el tipo de acoplamiento (ej. GR)
- el tamaño necesario (ej. 24/32)
- tipo de ejecución (ej.; A, B ; S, P)
- cantidad de estrellas elásticas
- código de la estrella y tamaño (ej. AR 24/32)
- el tipo de dureza necesaria (en caso de no especificarse serviremos dureza 92°Shore).

Ejemplo:

TRASCO "GR" 24/32 A (serie "S") + AR 24/32

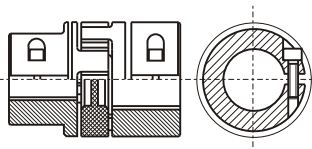

JOCAR TRANSMISIONES S.L.

c/Lezeaga, 4 48002 Bilbao

Tlf 94 427 53 40 Fax 94 427 54 93

www.jocartransmisiones.com

e-mail: jocar@jocartransmisiones.com

SERIE BASE "GR"

Los acoplamientos TRASCO® están dimensionalmente contruidos con cubos tipo "A" o tipo "B". La diferencia de la medida del eje máximo permitido (en mm) corresponde respectivamente al primero y segundo número de la referencia. Podemos suministrar en GG25 la version "L" con cubo largo, que permite adaptar por entero el eje del motor en las dos ejecuciones "A" y "B".

Los materiales utilizados son:

- fundicion GG25 en todos los tamaños.
- aluminio de fundición hasta el tamaño 38/45 y estampado para los tamaños 42/55 y 48/60.
- bajo pedido podemos construir cuerpos metálicos en fundición GGG40 o en acero.

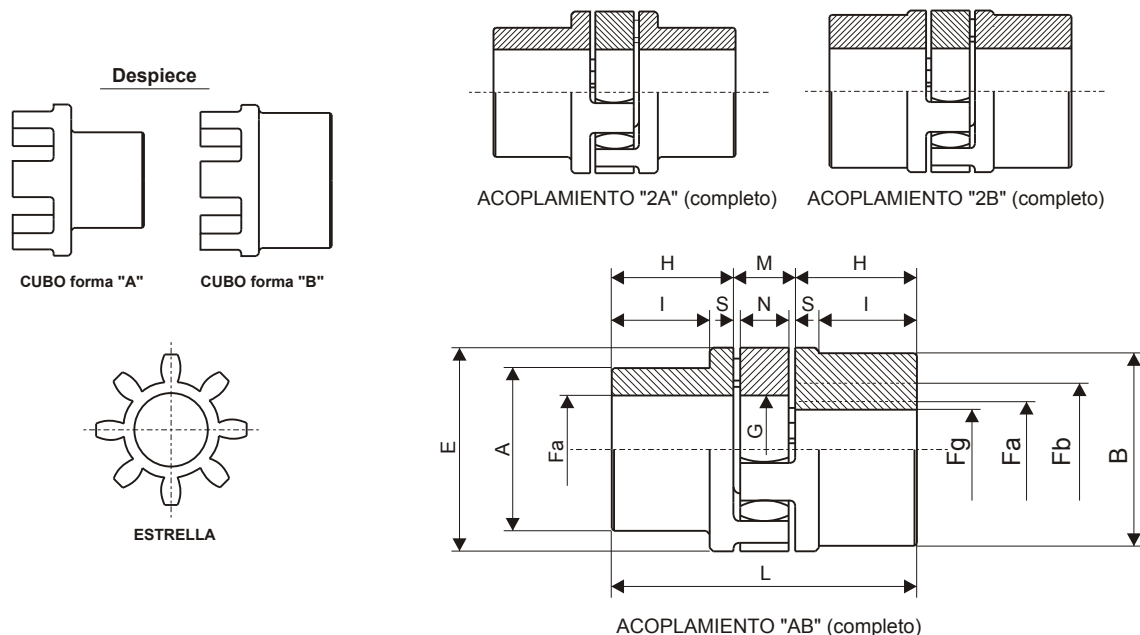

Dimensiones del cubo en fundición GG25

Tipo	Fa	Fb	Fg	E	A	B	L	H	H*a	H*b	M	S	N	I	G	Wa	Wb	Wab	J
	(mm)	(mm)	(mm)	(mm)	(mm)	(mm)	(mm)	(mm)	(mm)	(mm)	(mm)	(mm)	(mm)	(mm)	(mm)	(Kg)	(Kg)	(Kg)	(Kg*m2)
19/24	-	24	15	40	40	40	66	25	40	50	16	2	12	-	18	-	0,33	-	0,00008
24/32	24	32	21	55	40	55	78	30	50	60	18	2	14	24	27	0,61	0,96	0,78	0,0003
28/38	28	38	27	65	48	65	90	35	60	80	20	2,5	15	28	30	0,97	1,61	1,29	0,0007
38/45	38	45	37	80	66	80	114	45	80	110	24	3	18	37	38	2,08	2,66	2,37	0,0020
42/55	42	55	41	95	75	95	126	50	110	110	26	3	20	40	46	3,21	4,01	3,61	0,0060
48/60	48	60	47	105	85	105	140	56	110	140	28	3,5	21	45	51	4,41	5,53	4,97	0,0100
55/70	55	70	53	120	98	120	160	65	110	140	30	4	22	52	60	6,64	8,11	7,37	0,0200
65/75	65	75	63	135	115	135	185	75	140	140	35	4,5	26	61	68	10,13	11,65	10,89	0,0370
75/90	75	90	73	160	135	160	210	85	140	170	40	5	30	69	80	16,03	19,43	17,73	0,0820
90/100	90	100	88	200	160	180	245	100	170	210	45	5,5	34	81	100	27,51	31,7	29,60	0,1790

Dimensiones del cubo en ALUMINIO

Tipo	Fa	Fb	Fg	E	A	B	L	H	M	S	N	I	G	Wa	Wb	Wab	J
	(mm)	(mm)	(mm)	(mm)	(mm)	(mm)	(mm)	(mm)	(mm)	(mm)	(mm)	(mm)	(mm)	(Kg)	(Kg)	(Kg)	(Kg*m2)
19/24	-	24	4	40	40	40	66	25	16	2	12	-	18	-	0,14	-	0,00004
24/32	24	32	22	55	40	55	78	30	18	2	14	24	27	0,25	0,32	0,27	0,0001
28/38	28	38	26	65	48	65	90	35	20	2,5	15	28	30	0,40	0,54	0,47	0,0003
38/45	38	45	36	80	66	77	114	45	24	3	18	37	38	0,85	0,96	0,9	0,0008
42/55	-	55	-	95	-	95	126	50	26	3	20	-	46	-	1,70	-	0,0230
48/60	-	60	-	105	-	105	140	56	28	3,5	21	-	51	-	1,9	-	0,0300

Nomenclatura

Fa	Max. taladro terminado con cubo "A"	H*a	Cota H para cubo largo "A"	Wb	Peso del acoplamiento con cubo "B"
Fb	Max. taladro terminado con cubo "B"	H*b	Cota H para cubo largo "B"	Wab	Peso del acoplamiento con cubo "A" y cubo "B"
Fg	Pretaladro cubo "B"	Wa	Peso del acoplamiento con cubo "A"	J	Momento de inercia con cubo "B" y Ø taladro máximo



JOCAR TRANSMISIONES S.L.

c/Lezeaga, 4 48002 Bilbao

Tlf 94 427 53 40 Fax 94 427 54 93

www.jocartransmisiones.com

e-mail: jocar@jocartransmisiones.com

Backlash-free metal bellow coupling

Series EKN miniature

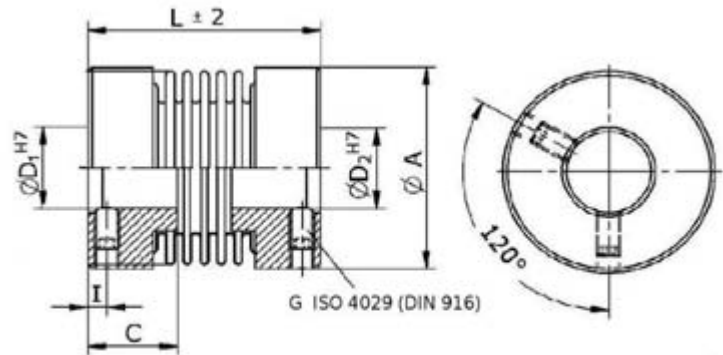

Technical data

Type		4			9			15		20			45		100	
Nominal torque	(Nm) T_{KN}	0,4			0,9			1,5		2			4,5		10	
Torsional stiffness	(10^3 Nm/rad) $C_{y\ dyn}$	250	190	150	500	380	300	750	700	1500	1300	1000	6500	4000	8100	6700
Max. approved misalignment	(mm) radial ΔK_r	0,1	0,15	0,2	0,1	0,15	0,2	0,1	0,15	0,1	0,2	0,25	0,1	0,2	0,15	0,25
	(mm) axial ΔK_a	0,2	0,3	0,4	0,2	0,3	0,4	0,25	0,4	0,3	0,4	0,5	0,3	0,5	0,4	0,5
	(degree) angular ΔK_w	1,2	2	2	1,2	2	2	1,2	2	1,2	2	2	1,2	2	1,2	2
Moment of inertia	(g cm ²) J	2			2	2,3	2,6	7,5	8	14	16	17	68	73	200	220
Tightening torque of the retaining screws	(Nm) M_A	0,5			0,5			1,5		1,5			3		3	
Weight	(g) m	6			6	7	8	17	19	22	24	26	54	58	104	114
Max. rotating speed at $v = 30$ m/s	(min ⁻¹) n_{max}	15000			15000			15000		15000			15000		15000	

Dimensions

Type		4			9			15		20			45		100	
L	(mm) ± 1	20	23	26	21	25	28	25	30	26	32	36	39	48	44	54
Ø A	(mm)	16			16			20		25			33		40	
Ø D1 / D2	min. (mm H7)	3			3			3		3			6		6	
	max. (mm H7)	8			8			10		12			16		19	
C	(mm)	6			6			10		11			16		20	
G	(ISO 4029/DIN 912) 8.8	M3			M3			2xM4		2xM3			2xM6		2xM6	
I	(mm)	2			2			3		2			4		4	

Moment of inertia and weight (mass) are calculated with reference to the largest bore size.

Technical specifications subject to change without notice.

Hub bores: Standard quality of fitting H7
Standard quality of keyway JS9

Standard bores: EKN 4-15 Ø 6H7
EKN 20 Ø 6H7 and 10H7
EKN 45-100 Ø 10H7

Materials: Hubs made of aluminium
Metal bellow made of stainless steel

Customized version: Stainless steel version on request
Keyway acc. to DIN 6885

Ordering data:

EKN 20/26 - 6,35H7 - 10H7 - XX

Type
Length (L)
Ø D1
Ø D2
Further details
e.g. keyway, material



JOCAR TRANSMISIONES S.L.

c/Lezeaga, 4 48002 Bilbao

Tlf 94 427 53 40 Fax 94 427 54 93

www.jocartransmisiones.com

e-mail: jocar@jocartransmisiones.com

Series DKN miniature

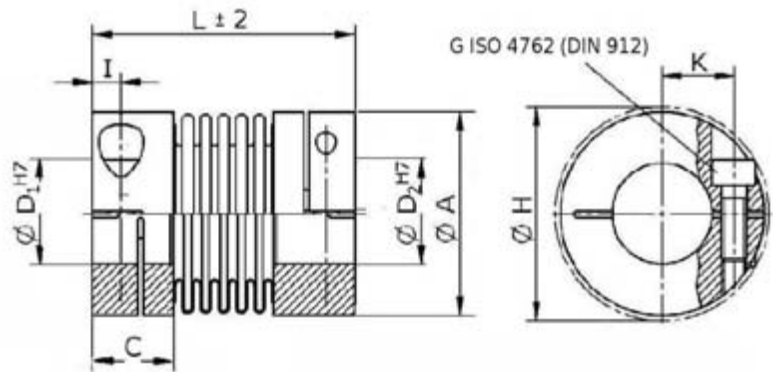

Technical data

Type		4			9			15		20			45		100	
Nominal torque	(Nm) T_{KN}	0,4			0,9			1,5		2			4,5		10	
Torsional stiffness	(10^3 Nm/rad) $C_{Y dyn}$	250	190	150	500	380	300	750	700	1500	1300	1000	6500	4000	8100	6700
Max. approved misalignment	(mm) radial ΔK_r	0,1	0,15	0,2	0,1	0,15	0,2	0,1	0,15	0,1	0,2	0,25	0,1	0,2	0,15	0,25
	(mm) axial ΔK_a	0,2	0,3	0,4	0,2	0,3	0,4	0,25	0,4	0,3	0,4	0,5	0,3	0,5	0,4	0,5
	(degree) angular ΔK_w	1,2	2	2	1,2	2	2	1,2	2	1,2	2	2	1,2	2	1,2	2
Moment of inertia	($g\ cm^2$) J	2,6			2,6	2,9	3,2	11	12	25	27	28	98	103	231	250
Tightening torque of the retaining screws	(Nm) M_A	0,3			0,3			0,8		1			3		3	
Weight	(g) m	9			9	10	11	22	24	36	38	40	74	78	120	130
Max. rotating speed at $V = 30$ m/s	(min^{-1}) n_{max}	15000			15000			15000		15000			15000		15000	

Dimensions

Type		4			9			15		20			45		100	
L	(mm) $+/-1$	21	24	28	23	26	30	26	30	32	38	42	41	50	47	57
Ø A	(mm)	16			16			20		25			33		40	
Ø H	(mm) max.	18			18			21		27			34		42	
Ø D1 / D2	min. (mm H7)	3			3			3		3			6		6	
	max. (mm H7)	7			7			10		12			16		19	
C	(mm)	7			7			9		11			13		14	
G	(ISO 4762/DIN 912) 8.8	M2			M2			M2,5		M3			M4		M4	
K	(mm)	5			5			7		9			12		16	
I	(mm)	2			2			3		4			5		5	

Moment of inertia and weight (mass) are calculated with reference to the largest bore size.

Technical specifications subject to change without notice.

Hub bores: Standard quality of fitting H7
Standard quality of keyway JS9

Standard bores: DKN 4-15 Ø 6H7
DKN 20 Ø 6H7 and 10H7
DKN 45-100 Ø 10H7

Materials: Hubs made of aluminium
Metal bellow made of stainless steel

Customized version: Stainless steel version on request
Keyway acc. to DIN 6885

Ordering data:

DKN 20/42 - 6,35H7 - 10H7 - XX

Type
Length (L)
Ø D1
Ø D2
Further details
e.g. keyway, material



JOCAR TRANSMISIONES S.L.

www.jocartransmisiones.com

c/Lezeaga, 4 48002 Bilbao

Tif 94 427 53 40 Fax 94 427 54 93

e-mail: jocar@jocartransmisiones.com