

CORREAS DENTADAS DE POLIURETANO

Correas dentadas **BRECOFLEX**®

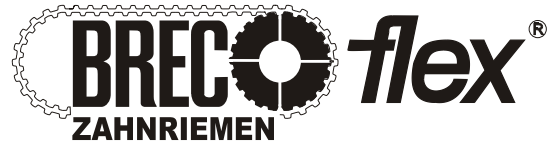

Construcción

Las correas dentadas **BRECO** y **BRECOFLEX** están fabricadas de Poliuretano resistente a la abrasión con cuerdas de tracción de acero de alta resistencia. La combinación de ambos materiales de gran calidad forma la base de la precisión y seguridad de las correas **BRECO** y **BRECOFLEX**.

Correas cerradas sin-fin, sin empalme

BRECOFLEX :

La correa dentada **BRECOFLEX** sin-fin se fabrica sin empalme de la cuerda de tracción. El cable de tracción está bobinado en forma de espiral. Las correas dentadas **BRECOFLEX** son aplicables a todo tipo de trabajo en la técnica de la transmisión, hasta 10.000 r.p.m.

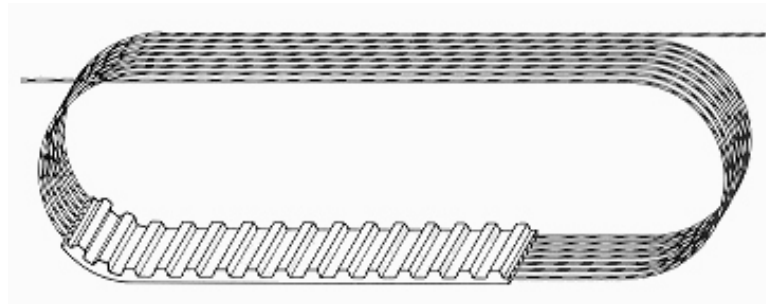

Aplicación

Correas dentadas sin-fin para transmisión de potencia.

Todas las transmisiones sujetas a potencia deben efectuarse preferentemente con correas dentadas **BRECOFLEX**, sin empalme de la cuerda de tracción. Funcionan tanto en régimen continuo, como con arranques y paros. El régimen de revoluciones es de hasta 10.000 r.p.m.

Nuestro programa de fabricación posibilita además el suministro de desarrollos sin-fin intermedios, hasta máximo 22.000 mm.

Propiedades

Todas las correas de nuestro programa son resistentes a las variaciones de temperatura de -30° a +80°C. Son además resistentes a la gasolina y al aceite. El rendimiento alcanza el 98%. Ni en régimen continuo de funcionamiento se produce alargamiento del cable de tracción.

El Poliuretano es resistente a la hidrólisis y al envejecimiento, así como al ozono y a los rayos ultra-violeta.

Las características sobresalientes se aprecian ante todo en cambios de sentido de giro frecuentes y bajo condiciones de aceleración y frenado. Con la combinación de correa dentada de poliuretano y patea dentada metálica se consigue una transmisión totalmente silenciosa. Al exigirle el aumento del par, podrá comprobar el rendimiento una correa dentada **BRECO** y **BRECOFLEX**.



















JOCAR TRANSMISIONES S.L.

c/Lezeaga, 4 48002 Bilbao

Tif 94 427 53 40 Fax 94 427 54 93

www.jocartransmisiones.com

e-mail: jocar@jocartransmisiones.com

PERFILES SUMINISTRABLES		
<p>BRECO M : a metros BRECO V : correas soldadas</p> 	<p>BRECOFLEX : cerradas sin/fin, sin empalme</p> 	
<p>T2,5 - T5 T10 - T20</p> 	<p>T5 - T10 T20</p> 	<p>Correas dentadas pasos métricos (perfiles T)</p> <ul style="list-style-type: none"> - T2,5 Paso métrico 2,5 mm. - T5 Paso métrico 5 mm. - T10 Paso métrico 10 mm. - T20 Paso métrico 20 mm.
<p>T5/DL - T10/DL T20/DL</p> 	<p>T5/DL - T10/DL T20/DL</p> 	<p>Correas dentadas pasos métricos (perfiles T-DL)</p> <ul style="list-style-type: none"> - T5 -DL Paso métrico 5 mm. - T10 -DL Paso métrico 10 mm. - T20 -DL Paso métrico 20 mm.
<p>AT3 - AT5 AT10 - AT20</p> 	<p>AT5 - AT10 AT20</p> 	<p>Correas dentadas pasos métricos (perfiles AT)</p> <ul style="list-style-type: none"> - AT3 Paso métrico 3 mm. - AT5 Paso métrico 5 mm. - AT10 Paso métrico 10 mm. - AT20 Paso métrico 20 mm.
	<p>AT5/DL - AT10/DL</p> 	<p>Correas dentadas pasos métricos (perfiles AT-DL)</p> <ul style="list-style-type: none"> - AT5-DL Paso métrico 5 mm. - AT10-DL Paso métrico 10 mm.
<p>XL - L H - XH</p> 	<p>XL - L H - XH</p> 	<p>Correas dentadas pasos en pulgadas.</p> <ul style="list-style-type: none"> - XL = 5,08 mm. (1/5 ") - L = 9,525 mm. (3/8 ") - H = 12,7 mm. (1/2 ") - XH = 22,225 mm. (7/8 ")
	<p>H/DL</p> 	<p>Correas dentadas pasos en pulgadas DL.</p> <ul style="list-style-type: none"> - H-DL = 12,7 mm. (1/2 ")
<p>ATL5 - ATL10 ATL20</p> 		<p>Correas dentadas pasos métricos (perfiles ATL) CON CABLE ESPECIAL</p> <ul style="list-style-type: none"> - ATL5 Paso métrico 5 mm. - ATL10 Paso métrico 10 mm. - ATL20 Paso métrico 20 mm.
<p>ATP10</p> 	<p>ATP10</p> 	<p>Correas dentadas de alta potencia ATP.</p> <ul style="list-style-type: none"> - ATP10 Paso métrico 10 mm.
<p>BAT 10</p> 	<p>BAT 10</p> 	<p>Correas dentadas DIENTE EN ARCO BAT.</p> <ul style="list-style-type: none"> - BAT 10 Paso métrico 10 mm.



JOCAR TRANSMISIONES S.L.















c/Lezeaga, 4 48002 Bilbao

Tif 94 427 53 40 Fax 94 427 54 93

www.jocartransmisiones.com

e-mail: jocar@jocartransmisiones.com

PERFILES SUMINISTRABLES

<p>BRECO M : a metros BRECO V : correas soldadas</p> 	<p>BRECOFLEX : sin/fin sin empalme de la cuerda de tracción</p> 	
<p>F1 - F2 - F6</p> 	<p>F2</p> 	<p>Correas planas (perfiles F) con cable interior de acero</p> <ul style="list-style-type: none"> - F1 Espesor 1 mm. - F2 Espesor 2 mm. - F6 Espesor 6 mm.
<p>TK5 - TK10K6 TK10 - TK20 - HK</p> 	<p>TK5 - TK10K6 TK10 - TK20 - HK</p> 	<p>Correas dentadas pasos métricos (perfiles T) con guía central trapecial K</p> <ul style="list-style-type: none"> - TK5 Paso métrico 5 mm. (perfil guía de 6 mm.) - TK10 Paso métrico 10 mm.(perfil guía de 13 mm.) - TK10K6 Paso métrico 10 mm.(perfil guía de 6mm.) - TK20 Paso métrico 20 mm.(perfil guía de 13 mm.) - HK Paso 12,7 mm.(1/2") (perfil guía de 13 mm.)
	<p>TK5/DL-TK10K6/DL TK20/DL - HK/DL</p> 	<p>Correas dentadas pasos métricos (perfiles T/DL) con guía central trapecial K</p> <ul style="list-style-type: none"> - TK5/DL Paso métrico 5 mm. (perfil guía de 6 mm.) - TK10K6/DL Paso métrico 10 mm.(perfil guía de 6mm.) - TK20 Paso métrico 20 mm.(perfil guía de 13 mm.) - HK Paso 12,7 mm.(1/2") (perfil guía de 13 mm.)
<p>ATK5 - ATK10 ATK20</p> 	<p>ATK5 - ATK10K6 ATK10 - ATK20</p> 	<p>Correas dentadas pasos métricos (perfiles AT) con guía central trapecial K</p> <ul style="list-style-type: none"> - ATK5 Paso métrico 5 mm. (perfil guía de 6 mm.) - ATK10 Paso métrico 10 mm. (perfil guía de 13 mm.) - ATK10K6 Paso métrico 10 mm. (perfil guía de 6 mm.) - ATK20 Paso métrico 20 mm. (perfil guía de 13 mm.)
	<p>ATK5/DL ATK10K6/DL</p> 	<p>Correas dentadas pasos métricos (perfiles AT/DL) con guía central trapecial K</p> <ul style="list-style-type: none"> - ATK5/DL Paso métrico 5 mm. (perfil guía de 6 mm.) - ATK10K6/DL Paso métrico 10 mm.(perfil guía de 6mm.)
<p>FK2K6 - FK2</p> 	<p>FK2</p> 	<p>Correas planas (perfiles F) con cable de acero y guía central trapecial K</p> <ul style="list-style-type: none"> - FK2 Espesor 2 mm. (perfil trapecial de 10) - FK2K6 Espesor 2 mm. (perfil trapecial de 6)
<p>SFAT10 - SFAT20</p> 	<p>SFAT10 - SFAT20</p> 	<p>Correas dentadas pasos métricos AT con dentado alterno SFAT</p> <ul style="list-style-type: none"> - SFAT10 Paso métrico 10 mm. - SFAT20 Paso métrico 20 mm.
<p>TS20</p> 		<p>Correa dentada paso métrico T20 ancho 66 mm. con dentado rectificado a 20 mm. ancho y recubrimiento PAZ en la parte rectificada</p> <ul style="list-style-type: none"> - TS20 Paso métrico 20 mm.



JOCAR TRANSMISIONES S.L.

c/Lezeaga, 4 48002 Bilbao

Tlf 94 427 53 40 Fax 94 427 54 93

www.jocartransmisiones.com

e-mail: jocar@jocartransmisiones.com

TIPOS SUMINISTRABLES

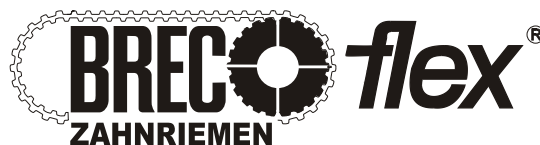

Tipo standard, dentada por una cara

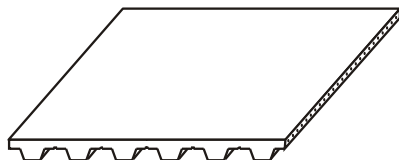

La correa dentada BRECO y BRECOFLEX standard está fabricada a base de unir 2 materiales: Poliuretano resistente a la abrasión (92° Shore A) y cuerdas de tracción de cable de acero de alta resistencia. Es aplicable universalmente en todo trabajo relacionado con la técnica de transmisión y transporte.

Denominación para pasar pedido: el tipo standard no lleva

Tipo standard, doble dentado

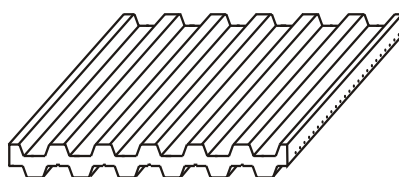

La correa dentada BRECO y BRECOFLEX DE DOBLE DENTADO STANDARD está fabricada a base de unir 2 materiales: Poliuretano resistente a la abrasión (92° Shore A) y cuerdas de tracción de cable de acero de alta resistencia. Ambos lados dentados pueden ir a plena carga. La correa dentada DL standard es aplicable universalmente en todo trabajo relacionado con la técnica de transmisión y transporte.

Denominación para pasar pedido: DL

Recubrimiento de Poliamida en la cara dentada

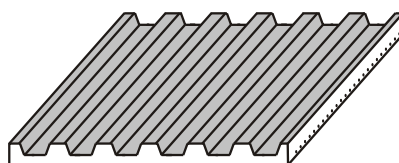

La base corresponde al tipo standard. Un tejido adicional de Poliamida que reviste los dientes, reduce el rozamiento, facilita el engrane del diente en la polea dentada y reduce el ruido. Las correas transportadoras sobre guías de apoyo son de arrastre fácil y resistentes al desgaste.

Denominación para pasar pedido: PAZ

Recubrimiento de Poliamida en correa doble dentada

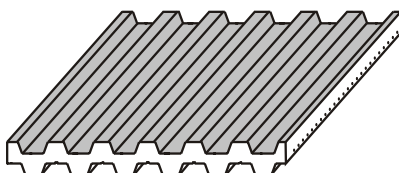

La base corresponde al tipo doble dentado, standard. Un tejido adicional sobre el dentado reduce el rozamiento, facilita el engrane del diente en la polea dentada y reduce el ruido. Las correas transportadoras sobre guías de apoyo son de arrastre fácil y resistentes al desgaste.

Denominación para pasar pedido: DL-PAZ

(recubrible solo la parte interior de la correa)

Recubrimiento para transporte

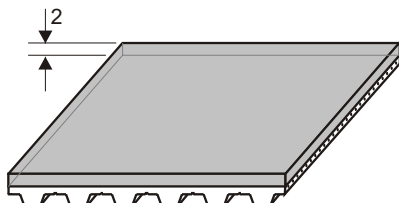

La base corresponde al tipo standard. Un recubrimiento adicional de poliuretano (85° Shore A) en el lado exterior aumenta el índice de rozamiento.

Aplicación: para transporte, como cintas de traslación y transporte inclinado.

Denominación para pasar pedido: T

Denominación para pasar pedido: PAZ-T

(con recubrimiento de poliamida en la cara dentada)



JOCAR TRANSMISIONES S.L.

c/Lezeaga, 4 48002 Bilbao

Tlf 94 427 53 40 Fax 94 427 54 93

www.jocartransmisiones.com

e-mail: jocar@jocartransmisiones.com

PASOS METRICOS PERFIL "T" STANDARD

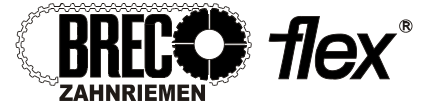

BRECOFLEX : cerradas sin-fin , sin empalme

Pasos métricos T5 - T10 - T20 según DIN 7721

La correa dentada de diente con perfil trapezoidal, según DIN 7721 se considera la correa dentada standard clásica. Se fabrica en los pasos métricos T5, T10 y T20. Se utiliza preferentemente en transmisiones en las que los esfuerzos de flexión son una característica esencial en las condiciones de aplicación. Con la correa dentada T se pueden utilizar poleas dentadas más pequeñas (en comparación con el programa AT).

La correa dentada BRECOFLEX del programa T es aplicable universalmente en la técnica de la transmisión, transporte y técnica lineal. Preferentemente se utiliza en caso de carga "con cambio de sentido de rotación".

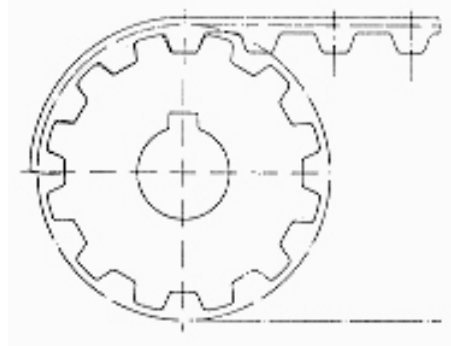

BRECOFLEX PASO T5

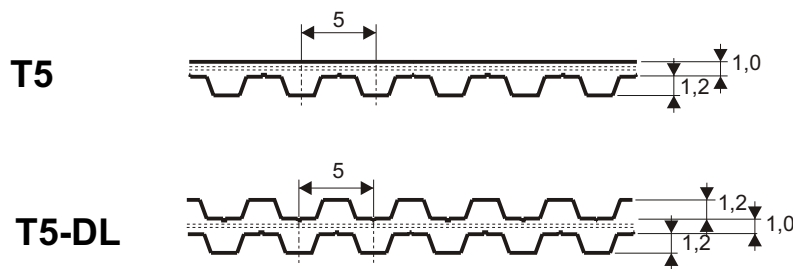

Desarrollos standard

Desarrollo	Nº dientes	Desarrollo	Nº dientes	Desarrollo	Nº dientes
T5 200	40	T5 545	109	T5 1800	360
T5 215	43	T5 560	112	T5 1900	380
T5 220	44	T5 575	115	T5 2000	400
T5 225	45	T5 610	122	T5 2120	424
T5 240	48	T5 620	124	T5 2240	448
T5 245	49	T5 630	126	T5 2360	472
T5 255	51	T5 660	132	T5 2500	500
T5 260	52	T5 690	138	T5 2650	530
T5 270	54	T5 720	144	T5 2800	560
T5 280	56	T5 750	150	T5 3000	600
T5 295	59	T5 755	151	T5 3150	630
T5 305	61	T5 800	160	T5 3350	670
T5 330	66	T5 815	163	T5 3550	710
T5 340	68	T5 840	168	T5 3750	750
T5 355	71	T5 900	180	T5 4000	800
T5 365	73	T5 945	189	T5 4250	850
T5 370	74	T5 990	198	T5 4500	900
T5 390	78	T5 1040	208	T5 4750	950
T5 400	80	T5 1075	215	T5 5000	1000
T5 410	82	T5 1100	220	T5 5300	1060
T5 420	84	T5 1215	243	T5 5600	1120
T5 455	91	T5 1380	265	T5 6000	1200
T5 480	96	T5 1400	280	T5 6300	1260
T5 500	100	T5 1500	300	T5 6700	1340
T5 510	102	T5 1600	320	T5 7100	1420
T5 525	105	T5 1700	340	T5 7500	1500

Fabricación en BRECOFLEX T5:

- Desarrollos standard : véase tabla
- Desarrollos superiores a 1075 mm. suministrables largos graduables de diente en diente. En caso de desarrollos intermedios a los standard, obsérvese cantidad mínima.
- Desarrollos inferiores a 1075 mm.: consultar en caso de desarrollos intermedios a los standard.
- Desarrollo máximo suministrable 15000 mm. ,consultar en caso de desarrollos superiores.
- Anchos standard: 6 - 10 - 16 - 25 - 32 - 50 - 75 - 100 posibilidad de anchos intermedios

Tipos suministrables en BRECOFLEX T5:

- Standard, dentada por una cara
- Standard, doble dentada (DL) (suministrable a partir de 1075 mm.)
- Tejido de poliamida en cara dentada (PAZ)
- Tejido de poliamida en doble dentado (DL-PAZ) (solo posible en cara interior)
- Cara exterior reforzada (DR) y (DR-PAZ) (1,2 mm. de sobreespesor, suministrable a partir de 1075 mm.)



JOCAR TRANSMISIONES S.L.

c/Lezeaga, 4 48002 Bilbao

Tif 94 427 53 40 Fax 94 427 54 93

www.jocartransmisiones.com

e-mail: jocar@jocartransmisiones.com

BRECOFLEX PASO T10

T10

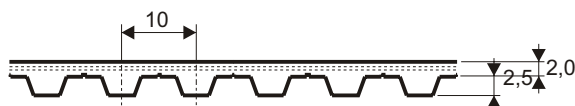

T10-DL

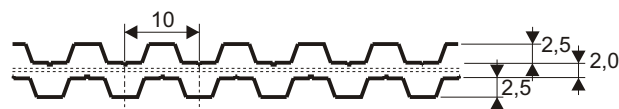

Desarrollos standard

Desarrollo	Nº dientes	Desarrollo	Nº dientes	Desarrollo	Nº dientes
T10 500	50	T10 1080	108	T10 2650	265
T10 530	53	T10 1150	115	T10 2800	280
T10 560	56	T10 1210	121	T10 3000	300
T10 600	60	T10 1240	124	T10 3100	310
T10 610	61	T10 1250	125	T10 3150	315
T10 630	63	T10 1320	132	T10 3350	335
T10 660	66	T10 1350	135	T10 3750	375
T10 690	69	T10 1390	139	T10 4000	400
T10 700	70	T10 1400	140	T10 4250	425
T10 720	72	T10 1420	142	T10 4500	450
T10 780	78	T10 1460	146	T10 4750	475
T10 810	81	T10 1500	150	T10 5000	500
T10 840	84	T10 1560	156	T10 5300	530
T10 880	88	T10 1610	161	T10 5600	560
T10 890	89	T10 1750	175	T10 6000	600
T10 920	92	T10 1780	178	T10 6300	630
T10 960	96	T10 1880	188	T10 6700	670
T10 970	97	T10 1960	196	T10 7100	710
T10 980	98	T10 2250	225	T10 7500	750
T10 990	99	T10 2360	236	T10 8000	800
T10 1010	101	T10 2500	250	T10 9000	900

Fabricación en BRECOFLEX T10:

- Desarrollos standard : véase tabla
- Desarrollos superiores a 1080 mm. suministrables largos graduables de diente en diente. En caso de desarrollos intermedios a los standard, obsérvese cantidad mínima.
- Desarrollos inferiores a 1080 mm.: consultar en caso de desarrollos intermedios a los standard.
- Desarrollo máximo suministrable 22000 mm.
- Anchos standard: 16 - 25 - 32 - 50 - 75 - 100 posibilidad de anchos intermedios

Tipos suministrables en BRECOFLEX T10:

- Standard, dentada por una cara
- Standard, doble dentada (DL) (suministrable a partir de 1080 mm.)
- Tejido de poliamida en cara dentada (PAZ)
- Tejido de poliamida en doble dentado(DL-PAZ) (solo posible en cara interior)
- Recubrimiento para el transporte (T) y (T-PAZ) (suministrable a partir de 1080 mm.)
- Cara exterior reforzada (DR) y (DR-PAZ) (2,5 mm. de sobreespesor, suministrable a partir de 1080 mm.)

BRECOFLEX PASO T20

T20

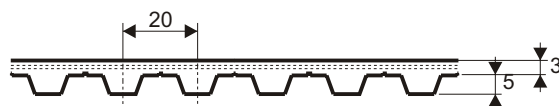

T20-DL

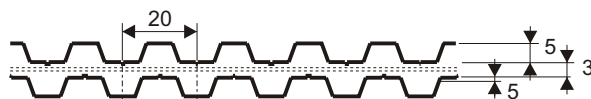

Desarrollos standard

Desarrollo	Nº dientes	Desarrollo	Nº dientes	Desarrollo	Nº dientes
T20 1500	75	T20 2800	140	T20 5300	265
T20 1600	80	T20 3000	150	T20 5600	280
T20 1700	85	T20 3160	158	T20 6000	300
T20 1800	90	T20 3360	168	T20 6300	315
T20 1900	95	T20 3560	178	T20 6700	335
T20 2000	100	T20 3760	188	T20 7100	355
T20 2120	106	T20 4000	200	T20 7500	375
T20 2240	112	T20 4260	213	T20 8000	400
T20 2360	118	T20 4500	225	T20 8500	425
T20 2500	125	T20 4760	238	T20 9000	450
T20 2660	133	T20 5000	250		

Fabricación en BRECOFLEX T20:

- Desarrollos standard : véase tabla
- Desarrollos superiores a 1500 mm. suministrables largos graduables de diente en diente. En caso de desarrollos intermedios a los standard, obsérvese cantidad mínima.
- Desarrollo máximo suministrable 22000 mm.
- Anchos standard: 50 - 75 - 100 - 150^(*) posibilidad de anchos intermedios

^(*) ancho de corea 150 mm. suministrable a partir de 1500 mm. hasta 15000 mm.

Tipos suministrables en BRECOFLEX T20:

- Standard, dentada por una cara
- Standard, doble dentada (DL) (ancho máximo 100 mm.)
- Tejido de poliamida en cara dentada (PAZ)
- Tejido de poliamida en doble dentado(DL-PAZ) (solo posible en cara interior, ancho máximo 100 mm)
- Recubrimiento para el transporte (T) y (T-PAZ) (ancho máximo 100 mm.)
- Cara exterior reforzada (DR) y (DR-PAZ) (5 mm. de sobreespesor, ancho máximo 100 mm.)



JOCAR TRANSMISIONES S.L.

c/Lezeaga, 4 48002 Bilbao

Tlf 94 427 53 40 Fax 94 427 54 93

www.jocartransmisiones.com

e-mail: jocar@jocartransmisiones.com

PASOS METRICOS PERFIL "AT" GRAN POTENCIA



BRECOFLEX : cerradas sin-fin , sin empalme Pasos metricos AT 5, AT 10, AT 15, AT 20

Con las correas dentadas BRECOFLEX de perfil AT se consigue un 30 % más de potencia. que con las standard T. Con el perfil AT se ha optimizado el comportamiento de la fuerza, el par torsor y la potencia. Al mismo tiempo se minimiza la deformación del diente y la elasticidad de las correas.

Resultado: Transmisiones de confianza y sin mantenimiento. También en regimen continuo se mantienen las características especiales de funcionamiento, como son la exactitud angular y la precisión de posicionado. De esta forma se le brinda al proyectista un elemento de transmisión de gran valor. Se aplica en la técnica de la transmisión, transporte y lineal.

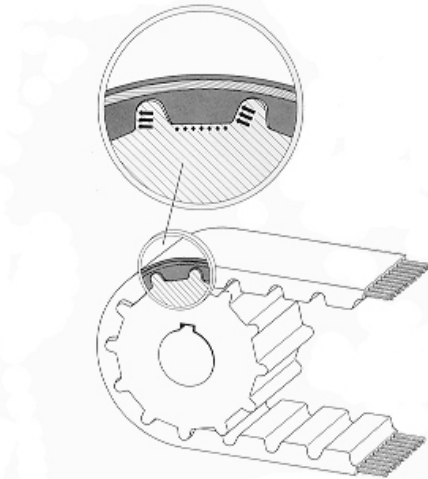

Gran sección del diente

- minima deformación del diente
- gran reserva de potencia
- favorable reparto de cargas en el diente de la correa

Optimo ataque al diente

- nivel de ruido bajo en el ataque del diente
- reducido efecto poligonal
- favorable aplicación de la fuerza por la base del diente

Cuerda de tracción reforzada

- gran fuerza periférica
- baja elasticidad
- uniforme distribución de la carga en todos los dientes

BRECOFLEX PASO AT5

AT5



AT5-DL

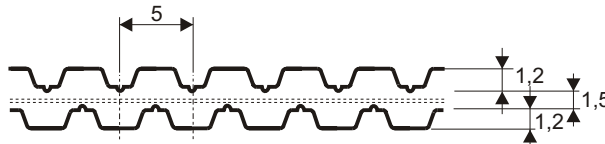

Desarrollos standard

Desarrollo	Nº dientes	Desarrollo	Nº dientes	Desarrollo	Nº dientes
AT5 225	45	AT5 1020	204	AT5 2800	560
AT5 255	51	AT5 1075	215	AT5 3000	600
AT5 280	56	AT5 1100	220	AT5 3150	630
AT5 305	61	AT5 1215	243	AT5 3350	670
AT5 340	68	AT5 1380	265	AT5 3550	710
AT5 390	78	AT5 1400	280	AT5 3750	750
AT5 420	84	AT5 1500	300	AT5 4000	800
AT5 455	91	AT5 1600	320	AT5 4250	850
AT5 500	100	AT5 1700	340	AT5 4500	900
AT5 545	109	AT5 1800	360	AT5 4750	950
AT5 610	122	AT5 1900	380	AT5 5000	1000
AT5 660	132	AT5 2000	400	AT5 5300	1060
AT5 720	144	AT5 2120	424	AT5 5600	1120
AT5 780	156	AT5 2240	448	AT5 6000	1200
AT5 840	168	AT5 2360	472	AT5 6300	1260
AT5 855	171	AT5 2500	500	AT5 6700	1340
AT5 990	198	AT5 2650	530	AT5 7100	1420
				AT5 7500	1500

Fabricación en BRECOFLEX AT5:

- Desarrollos standard : véase tabla
- Desarrollos superiores a 1075 mm. suministrables largos graduables de diente en diente. En caso de desarrollos intermedios a los standard, obsérvese cantidad mínima.
- Desarrollo máximo suministrable 15000 mm. ,consultar en caso de desarrollos superiores.
- Anchos standard: 10 - 16 - 25 - 32 - 50 - 75 - 100 posibilidad de anchos intermedios

Tipos suministrables en BRECOFLEX AT5:

- Standard, dentada por una cara
- Standard, doble dentada (DL) (suministrable a partir de 1075 mm.)
- Tejido de poliamida en cara dentada (PAZ)
- Tejido de poliamida en doble dentado (DL-PAZ) (solo posible en cara interior)
- Cara exterior reforzada (DR) y (DR-PAZ) (1,2 mm. de sobreespesor, suministrable a partir de 1075 mm.)



JOCAR TRANSMISIONES S.L.

c/Lezeaga, 4 48002 Bilbao

Tlf 94 427 53 40 Fax 94 427 54 93

www.jocartransmisiones.com

e-mail: jocar@jocartransmisiones.com

BRECOFLEX PASO AT10

AT10

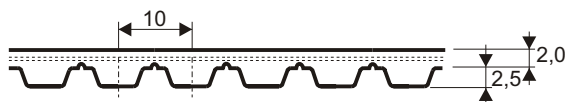

AT10-DL

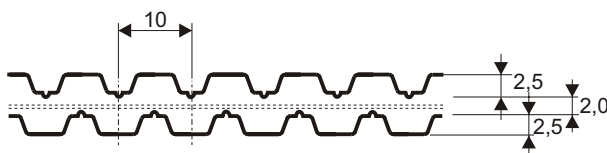

Desarrollo	Nº dientes	Desarrollo	Nº dientes	Desarrollo	Nº dientes
AT10 400	40	AT10 1080	108	AT10 3000	300
AT10 500	50	AT10 1150	115	AT10 3100	310
AT10 530	53	AT10 1210	121	AT10 3150	315
AT10 560	56	AT10 1240	124	AT10 3350	335
AT10 610	61	AT10 1250	125	AT10 3550	355
AT10 630	63	AT10 1320	132	AT10 3750	375
AT10 660	66	AT10 1400	140	AT10 4000	400
AT10 700	70	AT10 1500	150	AT10 4250	425
AT10 720	72	AT10 1600	160	AT10 4500	450
AT10 780	78	AT10 1700	170	AT10 4750	475
AT10 810	81	AT10 1800	180	AT10 5000	500
AT10 840	84	AT10 1900	190	AT10 5300	530
AT10 880	88	AT10 2000	200	AT10 5600	560
AT10 890	89	AT10 2120	212	AT10 6000	600
AT10 920	92	AT10 2240	224	AT10 6300	630
AT10 960	96	AT10 2360	236	AT10 6700	670
AT10 970	97	AT10 2500	250	AT10 7100	710
AT10 980	98	AT10 2650	265	AT10 7500	750
AT10 1010	101	AT10 2800	280	AT10 8000	800
				AT10 9000	900

Fabricación en BRECOFLEX AT10:

-Desarrollos standard : véase tabla
-Desarrollos superiores a 1080 mm. suministrables largos graduables de diente en diente. En caso de desarrollos intermedios a los standard, obsérvese cantidad mínima.

-Desarrollos inferiores a 1080 mm.: ancho máximo 100 mm., consultar en caso de desarrollos intermedios a los standard.

-Desarrollo máximo suministrable 22000 mm.

-Anchos standard: 25 - 32 - 50 - 75 - 100 - 150^(*)
posibilidad de anchos intermedios

(*) ancho de corea 150 mm. suministrable a partir de 1150 mm. hasta 15000 mm.

Tipos suministrables en BRECOFLEX AT10:

-Standard, dentada por una cara
-Standard, doble dentada (DL) (ancho máximo 100 mm.)
-Tejido de poliamida en cara dentada (PAZ)
-Tejido de poliamida en doble dentado (DL-PAZ) (solo posible en cara interior, ancho máximo 100 mm)
-Recubrimiento para el transporte (T) y (T-PAZ) (ancho máximo 100 mm.)
-Cara exterior reforzada (DR) y (DR-PAZ) (2,5 mm. de sobreespesor, ancho máximo 100 mm. suministrable a partir de 1150 mm.)

BRECOFLEX PASO AT15

AT15

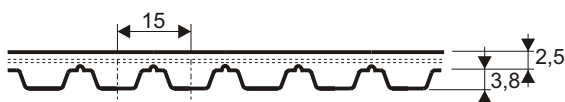

Desarrollo	Nº dientes	Desarrollo	Nº dientes	Desarrollo	Nº dientes
AT15 1500	100	AT15 2790	186	AT15 5295	353
AT15 1590	106	AT15 3000	200	AT15 5595	373
AT15 1710	114	AT15 3495	233	AT15 6000	400
AT15 1800	120	AT15 3750	250	AT15 6300	420
AT15 1905	127	AT15 4005	267	AT15 6705	447
AT15 1995	133	AT15 4500	300	AT15 7095	473
AT15 2250	150	AT15 4995	333	AT15 7500	500
AT15 2505	167				

Fabricación en BRECOFLEX AT15:

-Desarrollos standard : véase tabla
-Desarrollos superiores a 1500 mm. suministrables largos graduables de diente en diente. En caso de desarrollos intermedios a los standard, obsérvese cantidad mínima.

-Desarrollo máximo suministrable 19995 mm.

-Anchos standard: 50

Tipos suministrables en BRECOFLEX AT15:

-Standard, dentada por una cara
-Tejido de poliamida en cara dentada (PAZ)



JOCAR TRANSMISIONES S.L.

c/Lezeaga, 4 48002 Bilbao

Tlf 94 427 53 40 Fax 94 427 54 93

www.jocartransmisiones.com

e-mail: jocar@jocartransmisiones.com

BRECOFLEX PASO AT20

AT20

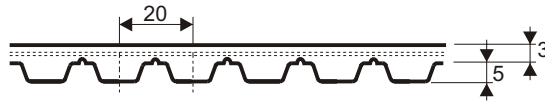

Desarrollo	Nº dientes	Desarrollo	Nº dientes	Desarrollo	Nº dientes
AT20 1500	75	AT20 2800	140	AT20 5300	265
AT20 1600	80	AT20 3000	150	AT20 5600	280
AT20 1700	85	AT20 3160	158	AT20 6000	300
AT20 1800	90	AT20 3360	168	AT20 6300	315
AT20 1900	95	AT20 3560	178	AT20 6700	335
AT20 2000	100	AT20 3760	188	AT20 7100	355
AT20 2120	106	AT20 4000	200	AT20 7500	375
AT20 2240	112	AT20 4260	213	AT20 8000	400
AT20 2360	118	AT20 4500	225	AT20 8500	425
AT20 2500	125	AT20 4760	238	AT20 9000	450
AT20 2660	133	AT20 5000	250		

Fabricación en BRECOFLEX AT20:

- Desarrollos standard : véase tabla
- Desarrollos superiores a 1500 mm. suministrables largos graduables de diente en diente. En caso de desarrollos intermedios a los standard, obsérvese cantidad mínima.
- Desarrollo máximo suministrable 22000 mm.
- Anchos standard: 32 - 50 - 75 - 100 - 150^(*) posibilidad de anchos intermedios
- ^(*) ancho de correa 150 mm. suministrable a partir de 1500 mm. hasta 15000 mm.

Tipos suministrables en BRECOFLEX AT20:

- Standard, dentada por una cara
- Tejido de poliamida en cara dentada (PAZ)
- Recubrimiento para el transporte (T) y (T-PAZ) (ancho máximo 100 mm.)

BRECOFLEX PASO TK10K6

TK10K6

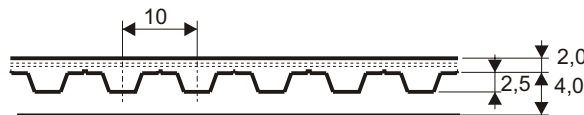

TK10K6-DL

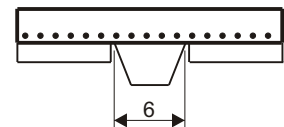
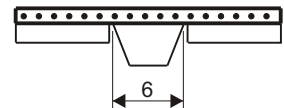

Desarrollos standard

Desarrollo	Nº dientes	Desarrollo	Nº dientes	Desarrollo	Nº dientes
TK10K6 1500	150	TK10K6 2650	265	TK10K6 4750	475
TK10K6 1600	160	TK10K6 2800	280	TK10K6 5000	500
TK10K6 1700	170	TK10K6 3000	300	TK10K6 5300	530
TK10K6 1800	180	TK10K6 3150	315	TK10K6 5600	560
TK10K6 1900	190	TK10K6 3350	335	TK10K6 6000	600
TK10K6 2000	200	TK10K6 3550	355	TK10K6 6300	630
TK10K6 2120	212	TK10K6 3750	375	TK10K6 6700	670
TK10K6 2240	224	TK10K6 4000	400	TK10K6 7100	710
TK10K6 2360	236	TK10K6 4250	425	TK10K6 7500	750
TK10K6 2500	250	TK10K6 4500	450	TK10K6 8000	800

Fabricación en BRECOFLEX TK10K6:

- Desarrollos standard : véase tabla
- Desarrollos superiores a 1500 mm. suministrables largos graduables de diente en diente. En caso de desarrollos intermedios a los standard, obsérvese cantidad mínima.
- Desarrollo máximo suministrable 20000 mm. ,
- Anchos standard: 50 - 100 posibilidad de anchos intermedios

Tipos suministrables en BRECOFLEX TK10K6:

- Standard, dentada por una cara
- Standard, doble dentada (DL)
- Tejido de poliamida en cara dentada (PAZ)
- Tejido de poliamida en doble dentado (DL-PAZ) (solo posible en cara interior)



JOCAR TRANSMISIONES S.L.

c/Lezeaga, 4 48002 Bilbao

Tlf 94 427 53 40 Fax 94 427 54 93

www.jocartransmisiones.com

e-mail: jocar@jocartransmisiones.com

PASOS EN PULGADAS STANDARD

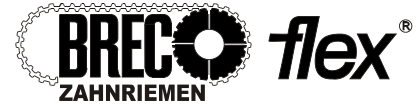

BRECOFLEX : cerradas sin-fin , sin empalme

Pasos en pulgadas : XL - L - H - XH

BRECOFLEX PASO XL (T 1/5 - 5,08 mm.)

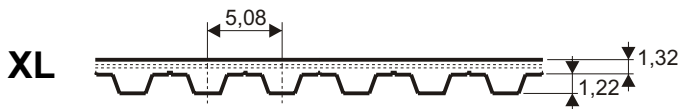

Desarrollos standard

Referencia	Desarrollo	Nº dientes	Referencia	Desarrollo	Nº dientes
60 XL	152,4	30	170 XL	431,8	85
70 XL	177,8	35	180 XL	457,2	90
80 XL	203,2	40	190 XL	482,6	95
90 XL	228,6	45	200 XL	508,0	100
100 XL	254,0	50	210 XL	533,4	105
110 XL	279,4	55	220 XL	558,8	110
120 XL	304,8	60	230 XL	584,2	115
130 XL	330,2	65	240 XL	609,6	120
140 XL	355,6	70	250 XL	635,0	125
150 XL	381,0	75	260 XL	660,4	130
160 XL	406,4	80			

Fabricación en BRECOFLEX XL:

-Desarrollos standard : véase tabla

-Anchos standard:

pulgadas: 025 - 031 - 037 - 050 - 075 - 100
mm.: 6,35 - 7,94 - 9,53 - 12,7 - 19,1 - 25,4

posibilidad de anchos intermedios

Tipos suministrables en BRECOFLEX XL:

-Standard, dentada por una cara

-Tejido de poliamida en cara dentada (PAZ)

BRECOFLEX PASO L (T 3/8 - 9,525 mm.)

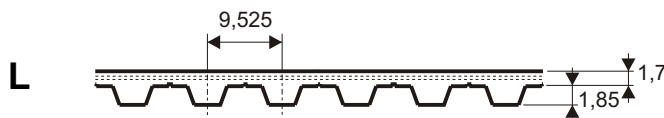

Desarrollos standard

Referencia	Desarrollo	Nº dientes	Referencia	Desarrollo	Nº dientes
124 L	314,33	33	367 L	933,40	98
150 L	381,00	40	390 L	990,60	104
187 L	476,25	50	420 L	1066,80	112
202 L	514,35	54	450 L	1143,00	120
210 L	533,40	56	480 L	1219,20	128
225 L	571,50	60	540 L	1371,60	144
240 L	606,60	64	570 L	1447,80	152
255 L	647,70	68	600 L	1524,00	160
270 L	685,80	72	630 L	1600,20	168
285 L	723,90	76	660 L	1676,40	176
300 L	762,00	80	705 L	1790,70	188
322 L	819,10	86	750 L	1905,00	200
345 L	876,30	92			

Fabricación en BRECOFLEX L:

-Desarrollos standard : véase tabla

-Desarrollos superiores a 1066,8 mm. suministrables largos graduables de diente en diente. En caso de desarrollos intermedios a los standard, obsérvese cantidad mínima.

-Desarrollos inferiores a 1066,8 mm.: consultar en caso de desarrollos intermedios a los standard.

-Desarrollo máximo suministrable 14992,35 mm.

-Anchos standard:

pulgadas: 037 - 050 - 075 - 100 - 200 - 400
mm.: 9,35 - 12,7 - 19,1 - 25,4 - 50,8 - 101,6

posibilidad de anchos intermedios

Tipos suministrables en BRECOFLEX L:

-Standard, dentada por una cara

-Tejido de poliamida en cara dentada (PAZ)

-Cara exterior reforzada (DR) y (DR-PAZ)

(1,85 mm. de sobreespesor, suministrable a partir de 1066,8 mm.)



JOCAR TRANSMISIONES S.L.

c/Lezeaga, 4 48002 Bilbao

Tlf 94 427 53 40 Fax 94 427 54 93

www.jocartransmisiones.com

e-mail: jocar@jocartransmisiones.com

BRECOFLEX PASO H (T 1/2 - 12,70 mm.)

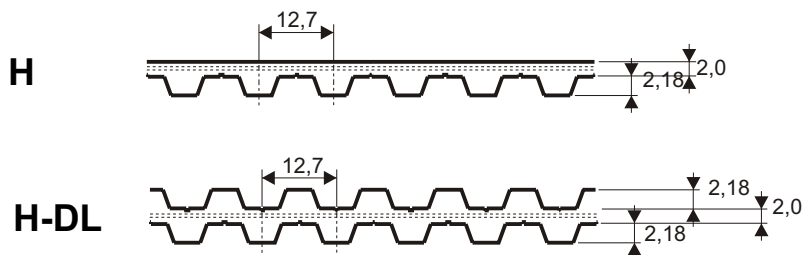

Desarrollos standard

Referencia	Desarrollo	Nº dientes	Referencia	Desarrollo	Nº dientes
420 H	1066,80	84	850 H	2159,00	170
450 H	1143,00	90	900 H	2286,00	180
480 H	1219,20	96	1000 H	2540,00	200
510 H	1295,40	102	1100 H	2794,00	220
540 H	1371,60	108	1250 H	3175,00	250
570 H	1447,80	114	1400 H	3556,00	280
600 H	1524,00	120	1700 H	4318,00	340
630 H	1600,20	126	2000 H	5080,00	400
660 H	1676,40	132	2300 H	5842,00	460
700 H	1778,00	140	2600 H	6604,00	520
750 H	1905,00	150	3000 H	7620,00	600
800 H	2032,00	160			

Fabricación en BRECOFLEX H:

- Desarrollos standard : véase tabla
- Desarrollos superiores a 1066,8 mm. suministrables largos graduables de diente en diente. En caso de desarrollos intermedios a los standard, obsérvese cantidad mínima.
- Desarrollos inferiores a 1066,8 mm.: consultar en caso de demanda.
- Desarrollo máximo suministrable 21996,40 mm.
- Anchos standard:
pulgadas: 050 - 075 - 100 - 150 - 200 - 300 - 400
mm.: 12,7 - 19,1 - 25,4 - 38,1 - 50,8 - 76,2 - 101,6
posibilidad de anchos intermedios

Tipos suministrables en BRECOFLEX H:

- Standard, dentada por una cara
- Standard, doble dentada (DL)
(suministrable a partir de 1066,8 mm.)
- Tejido de poliamida en cara dentada (PAZ)
- Tejido de poliamida en doble dentado (DL-PAZ)
(solo posible en cara interior)
- Recubrimiento para el transporte (T) y (T-PAZ)
- Cara exterior reforzada (DR) y (DR-PAZ)
(2,18 mm. de sobreespesor, suministrable a partir de 1066,8 mm.)

BRECOFLEX PASO XH (T 7/8 - 22,225 mm.)

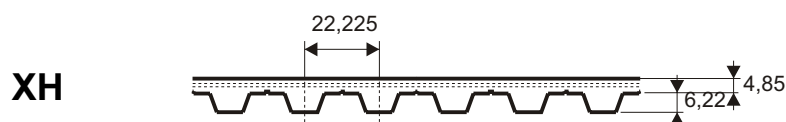

Desarrollos standard

Referencia	Desarrollo	Nº dientes	Referencia	Desarrollo	Nº dientes
530 XH	1422,40	64	1400 XH	3556,00	160
630 XH	1600,20	72	1540 XH	3911,60	176
700 XH	1778,00	80	1750 XH	4445,00	200
770 XH	1955,80	88	1960 XH	4978,40	224
840 XH	2133,60	96	2275 XH	5778,50	260
980 XH	2489,20	112	2450 XH	6223,00	280
1120 XH	2844,80	128	3500 XH	8890,00	400
1260 XH	3200,40	144			

Fabricación en BRECOFLEX XH:

- Desarrollos standard : véase tabla
- Desarrollos superiores a 1422,4 mm. suministrables largos graduables de diente en diente. En caso de desarrollos intermedios a los standard, obsérvese cantidad mínima.
- Desarrollos inferiores a 1422,4 mm.: consultar en caso de demanda.
- Desarrollo máximo suministrable 22002,75 mm.
- Anchos standard:
pulgadas: 200 - 300 - 400
mm.: 50,8 - 76,2 - 101,6
posibilidad de anchos intermedios

Tipos suministrables en BRECOFLEX XH:

- Standard, dentada por una cara
- Tejido de poliamida en cara dentada (PAZ)



JOCAR TRANSMISIONES S.L.

c/Lezeaga, 4 48002 Bilbao

Tlf 94 427 53 40 Fax 94 427 54 93

www.jocartransmisiones.com

e-mail: jocar@jocartransmisiones.com

CORREA DENTADA BAT 10 PERFIL DIENTE EN ARCO



BRECOFLEX: cerradas sin-fin, sin empalme

PERFIL BAT 10

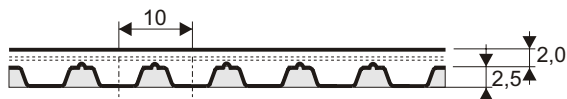

Desarrollos standard

Desarrollo	Nº dientes	Desarrollo	Nº dientes	Desarrollo	Nº dientes
BAT10 1100	110	BAT10 1700	170	BAT10 4000	400
BAT10 1150	115	BAT10 1800	180	BAT10 4500	450
BAT10 1210	121	BAT10 1900	190	BAT10 5000	500
BAT10 1240	124	BAT10 2000	200	BAT10 5600	560
BAT10 1250	125	BAT10 2250	225	BAT10 6000	600
BAT10 1320	132	BAT10 2500	250	BAT10 6700	600
BAT10 1400	140	BAT10 2800	280	BAT10 7100	710
BAT10 1500	150	BAT10 3000	300	BAT10 7500	750
BAT10 1600	160	BAT10 3550	355		

Fabricación en BRECOFLEX BAT10:

- Desarrollos standard : véase tabla
- Desarrollos superiores a 1500 mm. suministrables largos graduables de diente en diente. En caso de desarrollos intermedios a los standard, obsérvese cantidad mínima.
- Desarrollo máximo suministrable 22000 mm.
- Anchos standard: 50 - 75 - 100
- posibilidad de anchos intermedios

Tipos suministrables en BRECOFLEX BAT 10:

- Standard, dentada por una cara
- Tejido de poliamida en cara dentada (PAZ)

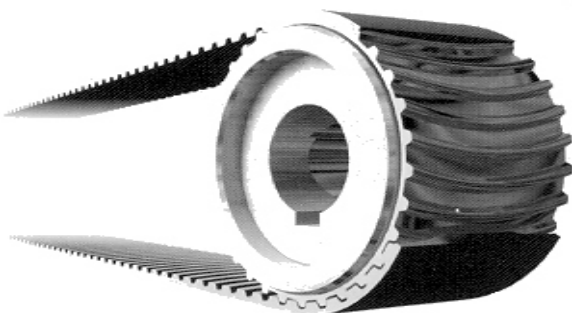

JOCAR TRANSMISIONES S.L.

c/Lezeaga, 4 48002 Bilbao

Tif 94 427 53 40 Fax 94 427 54 93

www.jocartransmisiones.com

e-mail: jocar@jocartransmisiones.com

**PASOS METRICOS PERFIL "SF AT"
DENTADO ALTERNO
BRECOfLEX : cerradas sin-fin , sin empalme**



PASO SF AT10

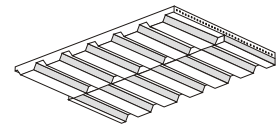
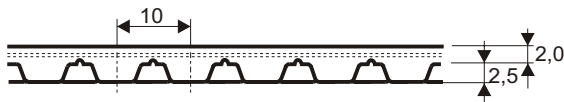

Desarrollos standard

Desarrollo	Nº dientes	Desarrollo	Nº dientes	Desarrollo	Nº dientes
SFAT10 1100	110	SFAT10 1900	190	SFAT10 4500	450
SFAT10 1200	120	SFAT10 2000	200	SFAT10 5000	500
SFAT10 1300	130	SFAT10 2240	224	SFAT10 5600	560
SFAT10 1400	140	SFAT10 2500	250	SFAT10 6000	600
SFAT10 1500	150	SFAT10 2800	280	SFAT10 6700	670
SFAT10 1600	160	SFAT10 3000	300	SFAT10 7100	710
SFAT10 1700	170	SFAT10 3550	355	SFAT10 7500	750
SFAT10 1800	180	SFAT10 4000	400		

Fabricación en BRECOfLEX SFAT10:

- Desarrollos standard : véase tabla
- Desarrollos superiores a 1100 mm. suministrables largos graduables de diente en diente. En caso de desarrollos intermedios a los standard, obsérvese cantidad mínima.
- Desarrollo máximo suministrable 22000 mm.
- Anchos standard: 50 - 75 - 100

Tipos suministrables en BRECOfLEX SFAT10:

- Standard, dentada por una cara
- Tejido de poliamida en cara dentada (PAZ)

PASO SF AT15

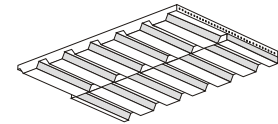
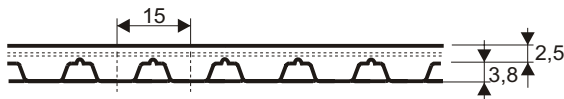

Desarrollos standard

Desarrollo	Nº dientes	Desarrollo	Nº dientes	Desarrollo	Nº dientes
AT15 1500	100	AT15 2790	186	AT15 5295	353
AT15 1590	106	AT15 3000	200	AT15 5595	373
AT15 1710	114	AT15 3495	233	AT15 6000	400
AT15 1800	120	AT15 3750	250	AT15 6300	420
AT15 1905	127	AT15 4005	267	AT15 6705	447
AT15 1995	133	AT15 4500	300	AT15 7095	473
AT15 2250	150	AT15 4995	333	AT15 7500	500
AT15 2505	167				

Fabricación en BRECOfLEX SFAT15:

- Desarrollos standard : véase tabla
- Desarrollos superiores a 1500 mm. suministrables largos graduables de diente en diente. En caso de desarrollos intermedios a los standard, obsérvese cantidad mínima.
- Desarrollo máximo suministrable 19995 mm.
- Anchos standard: 50 - 75 - 100

Tipos suministrables en BRECOfLEX SFAT15:

- Standard, dentada por una cara
- Tejido de poliamida en cara dentada (PAZ)

PASO SF AT20

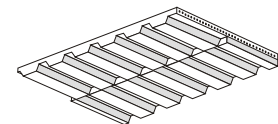
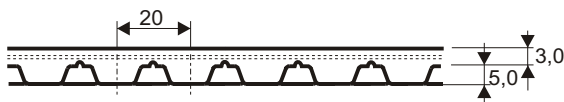

Desarrollos standard

Desarrollo	Nº dientes	Desarrollo	Nº dientes	Desarrollo	Nº dientes
SFAT10 1500	75	SFAT10 2500	125	SFAT10 5000	250
SFAT10 1600	85	SFAT10 2800	140	SFAT10 5600	280
SFAT10 1700	85	SFAT10 3000	150	SFAT10 6000	300
SFAT10 1800	90	SFAT10 3560	178	SFAT10 6700	335
SFAT10 1900	95	SFAT10 3760	188	SFAT10 7100	355
SFAT10 2000	100	SFAT10 4000	200	SFAT10 7500	375
SFAT10 2240	112	SFAT10 4500	225		

Fabricación en BRECOfLEX SFAT20:

- Desarrollos standard : véase tabla
- Desarrollos superiores a 1500 mm. suministrables largos graduables de diente en diente. En caso de desarrollos intermedios a los standard, obsérvese cantidad mínima.
- Desarrollo máximo suministrable 20000 mm.
- Anchos standard: 50 - 75 - 100

Tipos suministrables en BRECOfLEX SFAT20:

- Standard, dentada por una cara
- Tejido de poliamida en cara dentada (PAZ)



JOCAR TRANSMISIONES S.L.

c/Lezeaga, 4 48002 Bilbao

Tlf 94 427 53 40 Fax 94 427 54 93

www.jocartransmisiones.com

e-mail: jocar@jocartransmisiones.com

Jocar Transmisiones, S.L.

Talleres

BRECO

JOCAR LE OFRECE LA POSIBILIDAD DE REALIZAR EN NUESTROS TALLERES EN UN CORTO PLAZO DE TIEMPO:

CORREAS DENTADAS BRECO-V EMPALMADAS

Las correas dentadas sin-fin empalmadas se obtienen a partir de la correa dentada **BRECO** a metros, cerrándose a cualquier desarrollo que se desee.

Las correas dentadas **BRECO-V** soldadas sin-fin se utilizan preferentemente en la técnica del transporte.

Todas las correas BRECO pueden adaptarse a sus necesidades, incorporandoles tacos y/o perfiles, así como diferentes tipos de recubrimientos.

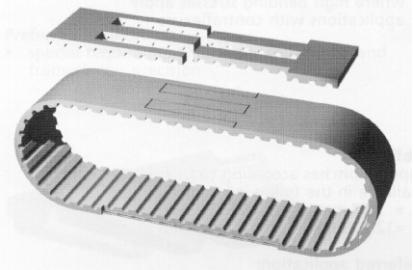
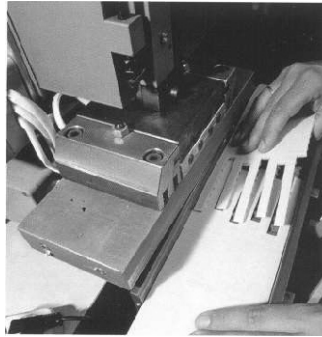
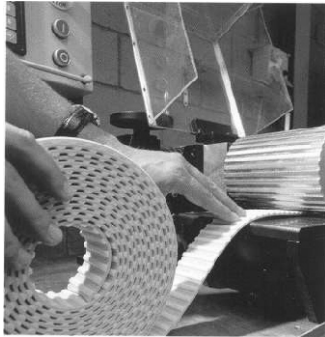

NUEVOS SISTEMAS DE UNION PARA LAS CORREAS DENTADAS BRECO

Para todas aquellas máquinas donde para la colocación de la correa dentada **BRECO-V** sea necesario un complejo desmontaje de la transmisión, hemos desarrollado dos tipos de uniones rápidas in situ:

SISTEMA "PIN JOINT"

Disponible para las correas AT10, T10 y H.

Los extremos debe ser preparados en forma de dedos en nuestra factoría (como para una soldadura), y posteriormente mediante un utillaje apropiado, los dientes son perforados transversalmente.

El empalme de la correa se hará en el lugar del montaje utilizando el útil representado en la fotografía.

El esfuerzo tangencial es idéntico al de una correa soldada.

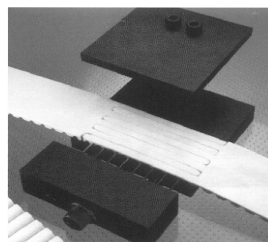
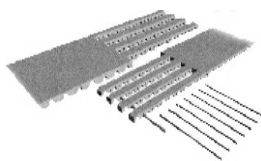

SISTEMA DE DIENTES METALICOS INSERTADOS

Disponible para las correas T20, AT20 y XH.

La preparación de la correa con los dientes metálicos en los dos extremos debe ser hecha en nuestra factoría. Los dientes deben ser insertados en los cables de la correa y esta será cerrada sobre la máquina mediante unos tornillos que atraviesan los dientes.

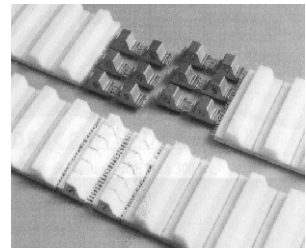
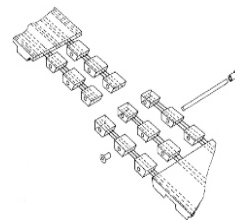

JOCAR TRANSMISIONES S.L.

c/Lezeaga, 4 48002 Bilbao

Tlf 94 427 53 40 Fax 94 427 54 93

www.jocartransmisiones.com

e-mail: jocar@jocartransmisiones.com

PASOS METRICOS PERFIL "T" STANDARD

BRECO M : a metros

BRECO V : correas soldadas



PASO T 2,5

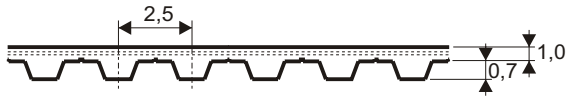

Tipos suministrables en BRECO T2,5:

Standard, dentada por una cara

Fabricación en BRECO T2,5
 BRECO M (a metros)
 Anchos standard: 6 - 10 - 20
 (posibilidad de anchos intermedios)
 Longitud standard: rollos de 50 mt.
 (posibilidad de medidas inferiores)
 BRECO V (soldadas)
 Desarrollo minimo: 350 mm.

PASO T5



Tipos suministrables en BRECO T5:

Standard, dentada por una cara
 Standard, doble dentada (DL)
 Tejido de poliamida en cara dentada (PAZ)
 Tejido de poliamida en cara exterior (PAR)
 Tejido de poliamida en ambas caras (PAZ-PAR)
 Tejido de poliamida en doble dentado(DL-PAZ)
 (solo posible en cara interior)
 Recubrimiento para el transporte (T y T-PAZ)
 Cara exterior reforzada (DR) y (DR-PAZ)
 (1,2 mm. de sobreespesor)



Fabricación en BRECO T5
 BRECO M (a metros)
 Anchos standard: 6 - 10 - 16 - 25 - 32 - 50
 (posibilidad de anchos intermedios)
 Longitud standard: rollos de 50 mt.
 (posibilidad de medidas inferiores)
 BRECO V (soldadas)
 Desarrollo minimo sin/fin : 880 mm.
 Desarrollo minimo sin/fin DL : 1000 mm.
 Desarrollo minimo sin/fin DR : 1000 mm.

PASO T10



Tipos suministrables en BRECO T10:

Standard, dentada por una cara
 Standard, doble dentada (DL)
 Tejido de poliamida en cara dentada (PAZ)
 Tejido de poliamida en cara exterior (PAR)
 Tejido de poliamida en ambas caras (PAZ-PAR)
 Tejido de poliamida en doble dentado(DL-PAZ)
 (solo posible en cara interior)
 Recubrimiento para el transporte (T y T-PAZ)
 Cara exterior reforzada (DR) y (DR-PAZ)
 (2,5 mm. de sobreespesor)



Fabricación en BRECO T10
 BRECO M (a metros)
 Anchos standard: 16 - 25 - 32 - 50 - 75 - 100
 (posibilidad de anchos intermedios)
 Longitud standard: rollos de 50 mt.
 (posibilidad de medidas inferiores)
 BRECO V (soldadas)
 Desarrollo minimo sin/fin : 880 mm.
 Desarrollo minimo sin/fin DL : 1000 mm.
 Desarrollo minimo sin/fin DR : 1000 mm.

PASO T20

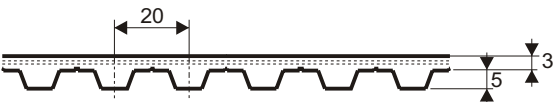

Tipos suministrables en BRECO T20:

Standard, dentada por una cara
 Standard, doble dentada (DL)
 Tejido de poliamida en cara dentada (PAZ)
 Tejido de poliamida en cara exterior (PAR)
 Tejido de poliamida en ambas caras (PAZ-PAR)
 Tejido de poliamida en doble dentado(DL-PAZ)
 (solo posible en cara interior)
 Recubrimiento para el transporte (T y T-PAZ)
 Cara exterior reforzada (DR) y (DR-PAZ)
 (5 mm. de sobreespesor)

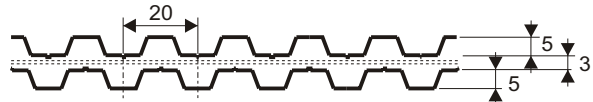

Fabricación en BRECO T20:
 BRECO M (a metros)
 Anchos standard: 25 - 32 - 50 - 75 - 100 - 150
 (DL) 25 - 32 - 50 - 75 - 100
 (posibilidad de anchos intermedios)
 Longitud standard: rollos de 50 mt.
 (posibilidad de medidas inferiores)
 BRECO V (soldadas)
 Desarrollo minimo sin/fin : 1000 mm.
 Desarrollo minimo sin/fin DL : 1200 mm.
 Desarrollo minimo sin/fin DR : 1200 mm.



JOCAR TRANSMISIONES S.L.

c/Lezeaga, 4 48002 Bilbao

Tlf 94 427 53 40 Fax 94 427 54 93

www.jocartransmisiones.com

e-mail: jocar@jocartransmisiones.com

PASOS METRICOS PERFIL "AT" GRAN POTENCIA**BRECO M : a metros****BRECO V : correas soldadas****PASO AT 3**

Tipos suministrables en BRECO AT3

Standard, dentada por una cara

Fabricación en BRECO At3

BRECO M (a metros)

Anchos standard: 6 - 10 - 20

(posibilidad de anchos intermedios)

Longitud standard: rollos de 50 mt.

(posibilidad de medidas inferiores)

BRECO V (soldadas)

Desarrollo mínimo: 350 mm.

PASO AT5

Tipos suministrables en BRECO AT5:

Standard, dentada por una cara

Tejido de poliamida en cara dentada (PAZ)

Tejido de poliamida en cara exterior (PAR)

Tejido de poliamida en ambas caras (PAZ-PAR)

Fabricación en BRECO AT5:

BRECO M (a metros)

Anchos standard: 10 - 16 - 25 - 32 - 50 - 75

(posibilidad de anchos intermedios)

Longitud standard: rollos de 50 mt.

(posibilidad de medidas inferiores)

BRECO V (soldadas)

Desarrollo mínimo sin/fin : 880 mm.

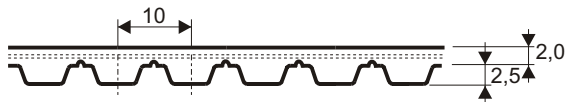
PASO AT10

Tipos suministrables en BRECO AT10:

Standard, dentada por una cara

Tejido de poliamida en cara dentada (PAZ)

Tejido de poliamida en cara exterior (PAR)

Tejido de poliamida en ambas caras (PAZ-PAR)

Recubrimiento para el transporte (T y T-PAZ)

Fabricación en BRECO AT10

BRECO M (a metros)

Anchos standard: 25 - 32 - 50 - 75 - 100 - 150

(posibilidad de anchos intermedios)

Longitud standard: rollos de 50 mt.

(posibilidad de medidas inferiores)

BRECO V (soldadas)

Desarrollo mínimo sin/fin : 880 mm.(hasta ancho 100 mm.)

Desarrollo mínimo sin/fin : 1000 mm.(hasta ancho 150 mm.)

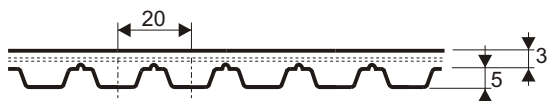
PASO AT20

Tipos suministrables en BRECO AT20:

Standard, dentada por una cara

Tejido de poliamida en cara dentada (PAZ)

Tejido de poliamida en cara exterior (PAR)

Tejido de poliamida en ambas caras (PAZ-PAR)

Recubrimiento para el transporte (T y T-PAZ)

Fabricación en BRECO AT20:

BRECO M (a metros)

Anchos standard: 32 - 50 - 75 - 100 - 150

(posibilidad de anchos intermedios)

Longitud standard: rollos de 50 mt.

(posibilidad de medidas inferiores)

BRECO V (soldadas)

Desarrollo mínimo sin/fin : 1000 mm.

**JOCAR TRANSMISIONES S.L.**

c/Lezeaga, 4 48002 Bilbao

Tif 94 427 53 40 Fax 94 427 54 93

www.jocartransmisiones.come-mail: jocar@jocartransmisiones.com

PASOS EN PULGADAS
BRECO M : a metros
BRECO V : correas soldadas



PASO XL

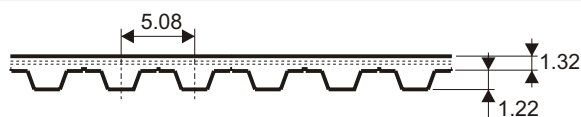

Tipos suministrables en BRECO XL:

Standard, dentada por una cara
 Tejido de poliamida en cara dentada (PAZ)
 Tejido de poliamida en cara exterior (PAR)
 Tejido de poliamida en ambas caras (PAZ-PAR)

Fabricación en BRECO XL:

BRECO M (a metros)

Anchos standard:

pulgadas: 025 031 037 050 075 100

mm.: 6.35 7.94 9.53 12.7 19.1 25.4

(posibilidad de anchos intermedios)

Longitud standard: rollos de 50 mt.

(posibilidad de medidas inferiores)

BRECO V (soldadas)

Desarrollo mínimo: 880 mm.

PASO L

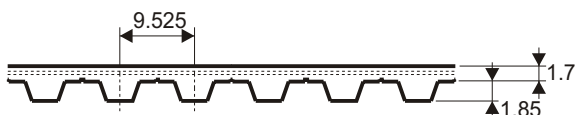

Tipos suministrables en BRECO L:

Standard, dentada por una cara
 Tejido de poliamida en cara dentada (PAZ)
 Tejido de poliamida en cara exterior (PAR)
 Tejido de poliamida en ambas caras (PAZ-PAR)

Fabricación en BRECO L:

BRECO M (a metros)

Anchos standard:

pulgadas: 037 050 075 100 150 200

mm.: 9.53 12.7 19.1 25.4 38.1 50.8

(posibilidad de anchos intermedios)

Longitud standard: rollos de 50 mt.

(posibilidad de medidas inferiores)

BRECO V (soldadas)

Desarrollo mínimo: 880 mm.

PASO H

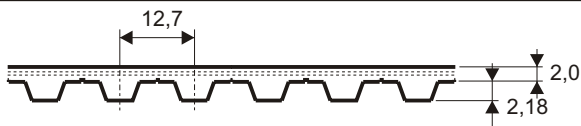

Tipos suministrables en BRECO H:

Standard, dentada por una cara
 Tejido de poliamida en cara dentada (PAZ)
 Tejido de poliamida en cara exterior (PAR)
 Tejido de poliamida en ambas caras (PAZ-PAR)
 Recubrimiento para el transporte (T) y (T-PAZ)

Fabricación en BRECO H:

BRECO M (a metros)

Anchos standard:

pulgadas: 050 075 100 150 200 300 400

mm.: 12.7 19.1 25.4 38.1 50.8 76.2 101.6

(posibilidad de anchos intermedios)

Longitud standard: rollos de 50 mt.

(posibilidad de medidas inferiores)

BRECO V (soldadas)

Desarrollo mínimo: 880 mm.

PASO XH



Tipos suministrables en BRECO XH:

Standard, dentada por una cara
 Tejido de poliamida en cara dentada (PAZ)
 Tejido de poliamida en cara exterior (PAR)
 Tejido de poliamida en ambas caras (PAZ-PAR)

Fabricación en BRECO XH:

BRECO M (a metros)

Anchos standard: 25 - 32 - 50 - 75 - 100 - 150

(DL) 25 - 32 - 50 - 75 - 100

(posibilidad de anchos intermedios)

Longitud standard: rollos de 50 mt.

(posibilidad de medidas inferiores)

BRECO V (soldadas)

Desarrollo mínimo sin/fin : 880 mm.



JOCAR TRANSMISIONES S.L.

c/Lezeaga, 4 48002 Bilbao

Tif 94 427 53 40 Fax 94 427 54 93

www.jocartransmisiones.com

e-mail: jocar@jocartransmisiones.com

PASOS METRICOS PERFIL "ATL" GRAN POTENCIA

BRECO M : a metros



PASO ATL5

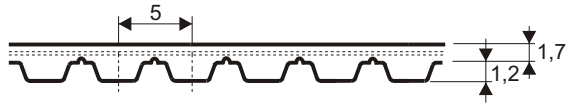

Tipos suministrables en BRECO ATL5:

Standard, dentada por una cara
Tejido de poliamida en cara dentada (PAZ)

Fabricación en BRECO ATL5:

BRECO M (a metros)

Anchos standard: 16 - 25 - 32 - 50
(posibilidad de anchos intermedios)

Longitud standard: rollos de 50 mt.
(posibilidad de medidas inferiores)

PASO ATL10



Tipos suministrables en BRECO ATL10:

Standard, dentada por una cara
Tejido de poliamida en cara dentada (PAZ)

Fabricación en BRECO ATL10

BRECO M (a metros)

Anchos standard: 32 - 50 - 75 - 100
(posibilidad de anchos intermedios)

Longitud standard: rollos de 50 mt.
(posibilidad de medidas inferiores)

PASO ATL20



Tipos suministrables en BRECO ATL20:

Standard, dentada por una cara
Tejido de poliamida en cara dentada (PAZ)

Fabricación en BRECO ATL20:

BRECO M (a metros)

Anchos standard: 32 - 50 - 75 - 100
(posibilidad de anchos intermedios)

Longitud standard: rollos de 50 mt.
(posibilidad de medidas inferiores)



JOCAR TRANSMISIONES S.L.

c/Lezeaga, 4 48002 Bilbao

Tlf 94 427 53 40 Fax 94 427 54 93

www.jocartransmisiones.com

e-mail: jocar@jocartransmisiones.com

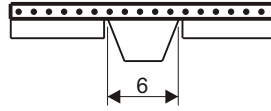
PASOS METRICOS PERFIL "AT" CON GUIA CENTRAL "K"**BRECO M : a metros****BRECO V : correas soldadas****PASO ATK5**

Tipos suministrables en BRECO ATK5:

Standard, dentada por una cara
 Tejido de poliamida en cara dentada (PAZ)
 Tejido de poliamida en cara exterior (PAR)
 Tejido de poliamida en ambas caras (PAZ-PAR)

Fabricación en BRECO ATK5:

BRECO M (a metros)
 Anchos standard: 32 - 50
 (posibilidad de anchos intermedios)
 Longitud standard: rollos de 50 mt.
 (posibilidad de medidas inferiores)
 BRECO V (soldadas)
 Desarrollo minimo sin/fin : 1000 mm.

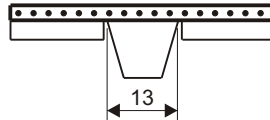
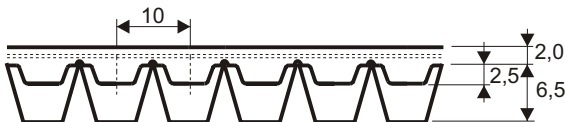
PASO ATK10

Tipos suministrables en BRECO ATK10:

Standard, dentada por una cara
 Tejido de poliamida en cara dentada (PAZ)
 Tejido de poliamida en cara exterior (PAR)
 Tejido de poliamida en ambas caras (PAZ-PAR)
 Recubrimiento para el transporte (T y T-PAZ)

Fabricación en BRECO ATK10:

BRECO M (a metros)
 Anchos standard: 32 - 50 - 75 - 100 - 150
 (posibilidad de anchos intermedios)
 Longitud standard: rollos de 50 mt.
 (posibilidad de medidas inferiores)
 BRECO V (soldadas)
 Desarrollo minimo sin/fin : 1000 mm.

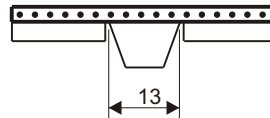
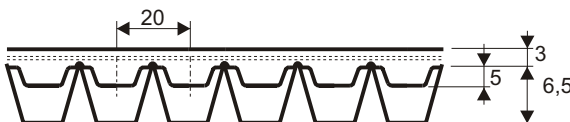
PASO ATK20

Tipos suministrables en BRECO ATK20:

Standard, dentada por una cara

Fabricación en BRECO ATK20:

BRECO M (a metros)
 Anchos standard: 75 - 100
 (posibilidad de anchos intermedios)
 Longitud standard: rollos de 50 mt.
 (posibilidad de medidas inferiores)
 BRECO V (soldadas)
 Desarrollo minimo sin/fin : 1000 mm.

**JOCAR TRANSMISIONES S.L.****www.jocartransmisiones.com**

c/Lezeaga, 4 48002 Bilbao

Tlf 94 427 53 40 Fax 94 427 54 93

e-mail: jocar@jocartransmisiones.com

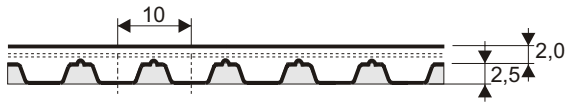
CORREA DENTADA PERFIL DIENTE EN ARCO "BAT"**BRECO M : a metros****BRECO V : correas soldadas****PERFIL BAT 10**

Tipos suministrables en BRECO BAT 10

Standard, dentada por una cara
 Tejido de poliamida en cara dentada (PAZ)
 Tejido de poliamida en cara exterior (PAR)
 Tejido de poliamida en ambas caras (PAZ-PAR)

Fabricación en BAT 10

BRECO M (a metros)

Anchos standard: 32 - 50 - 75 - 100
 (posibilidad de anchos intermedios)

Longitud standard: rollos de 50 mt.
 (posibilidad de medidas inferiores)

BRECO V (soldadas)

Desarrollo mínimo sin/fin : 880 mm.

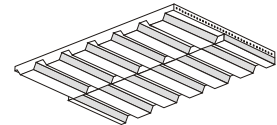
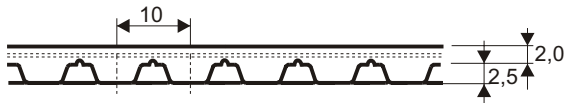
PASOS METRICOS PERFIL "SF AT" DENTADO ALTERNO**BRECO M : a metros****BRECO V : correas soldadas****PASO SF AT10**

Tipos suministrables en BRECO SFAT10:

Standard, dentada por una cara
 Tejido de poliamida en cara dentada (PAZ)
 Tejido de poliamida en cara exterior (PAR)
 Tejido de poliamida en ambas caras (PAZ-PAR)

Fabricación en BRECO SFAT10:

BRECO M (a metros)

Anchos standard: 50 75 100
 (posibilidad de anchos intermedios)

Longitud standard: rollos de 50 mt.
 (posibilidad de medidas inferiores)

BRECO V (soldadas)

Desarrollo mínimo: 880 mm.

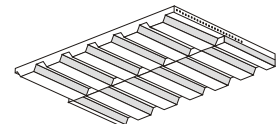
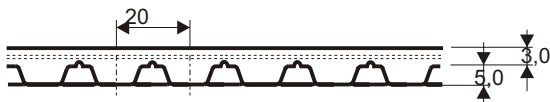
PASO SF AT20

Tipos suministrables en BRECO SFAT20:

Standard, dentada por una cara
 Tejido de poliamida en cara dentada (PAZ)
 Tejido de poliamida en cara exterior (PAR)
 Tejido de poliamida en ambas caras (PAZ-PAR)

Fabricación en BRECO SFAT20:

BRECO M (a metros)

Anchos standard: 50 75 100
 (posibilidad de anchos intermedios)

Longitud standard: rollos de 50 mt.
 (posibilidad de medidas inferiores)

BRECO V (soldadas)

Desarrollo mínimo: 1500 mm.

**JOCAR TRANSMISIONES S.L.**

c/Lezeaga, 4 48002 Bilbao

Tlf 94 427 53 40 Fax 94 427 54 93

www.jocartransmisiones.come-mail: jocar@jocartransmisiones.com

CORREA PLANA PERFIL "F"**BRECO M : a metros****BRECO V : correas soldadas****PERFIL F1**

Tipos suministrables en BRECO F1:

Standard



Fabricación en BRECO F1:

BRECO M (a metros)

Anchos standard: 6 - 10 - 16 - 20

(posibilidad de anchos intermedios)

Longitud standard: rollos de 100 mt.

(posibilidad de medidas inferiores)

PERFIL F2

Tipos suministrables en BRECO F2::

Standard, dentada por una cara

Tejido de poliamida en cara interior (PAZ)



Fabricación en BRECO F2:

BRECO M (a metros)

Anchos standard: 10 - 15 - 25 - 30 - 32 - 50 - 75 - 100

(posibilidad de anchos intermedios)

Longitud standard: rollos de 50 - 100 mt.

(posibilidad de medidas inferiores)

BRECO V (soldadas)

Desarrollo mínimo sin/fin : 880 mm.

**JOCAR TRANSMISIONES S.L.**

c/Lezeaga, 4 48002 Bilbao

Tlf 94 427 53 40 Fax 94 427 54 93

www.jocartransmisiones.come-mail: jocar@jocartransmisiones.com

CORREA PLANA PERFIL "F" CON GUIA CENTRAL "K"

BRECO M : a metros

BRECO V : correas soldadas

PERFIL FK2K6

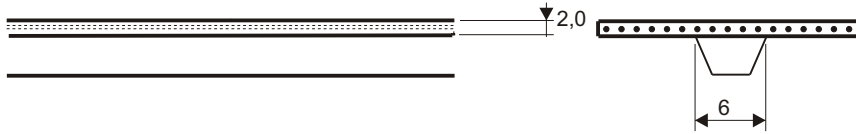

Tipos suministrables en BRECO FK2K6:

Tejido de poliamida en cara interior (PAZ)
Tejido de poliamida en cara exterior (PAR)
Tejido de poliamida en ambas caras (PAZ-PAR)

Fabricación en BRECO FK2K6:

BRECO M (a metros)
Anchos standard: 32 - 50 - 75 - 100
(posibilidad de anchos intermedios)
Longitud standard: rollos de 50 mt.
(posibilidad de medidas inferiores)
BRECO V (soldadas)
Desarrollo mínimo: 1000 mm.

PERFIL FK2

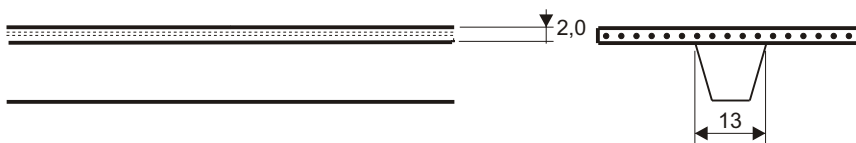

Tipos suministrables en BRECO Fk2

Tejido de poliamida en cara interior (PAZ)
Tejido de poliamida en cara exterior (PAR)
Tejido de poliamida en ambas caras (PAZ-PAR)

Fabricación en BRECO Fk2:

BRECO M (a metros)
Anchos standard: 32 - 50 - 75 - 100
(posibilidad de anchos intermedios)
Longitud standard: rollos de 50 mt.
(posibilidad de medidas inferiores)
BRECO V (soldadas)
Desarrollo mínimo: 1000 mm.

PASOS EN PULGADAS

BRECO M : a metros

BRECO V : correas soldadas

PASO HK

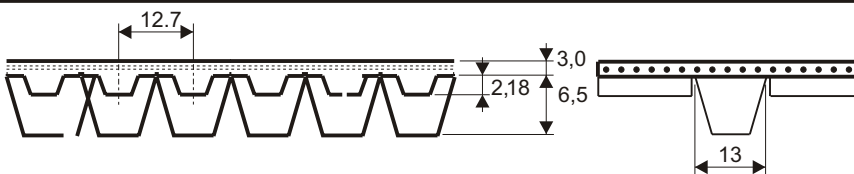

Tipos suministrables en BRECO HK:

Standard, dentada por una cara
Tejido de poliamida en cara dentada (PAZ)
Tejido de poliamida en cara exterior (PAR)
Tejido de poliamida en ambas caras (PAZ-PAR)
Recubrimiento para el transporte (T) y (T-PAZ)

Fabricación en BRECO HK:

BRECO M (a metros)
Anchos standard:
pulgadas: 150 200 300 400
mm.: 38.1 50.8 76.2 101.6
(posibilidad de anchos intermedios)
Longitud standard: rollos de 50 mt.
(posibilidad de medidas inferiores)
BRECO V (soldadas)
Desarrollo mínimo: 1000 mm.



JOCAR TRANSMISIONES S.L.

c/Lezeaga, 4 48002 Bilbao

Tlf 94 427 53 40 Fax 94 427 54 93

www.jocartransmisiones.com

e-mail: jocar@jocartransmisiones.com

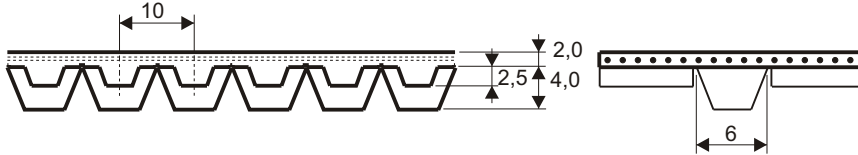
PASOS METRICOS PERFIL "T" CON GUIA CENTRAL "K"**BRECO M : a metros****BRECO V : correas soldadas****PASO TK10K6**

Tipos suministrables en BRECO TK10K6:

Standard, dentada por una cara
 Tejido de poliamida en cara dentada (PAZ)
 Tejido de poliamida en cara exterior (PAR)
 Tejido de poliamida en ambas caras (PAZ-PAR)

Fabricación en BRECO TK10K6:

BRECO M (a metros)
 Anchos standard: 25 - 50 (posibilidad de anchos intermedios)
 Longitud standard: rollos de 50 mt.
 (posibilidad de medidas inferiores)
 BRECO V (soldadas)
 Desarrollo mínimo sin/fin : 1000 mm.

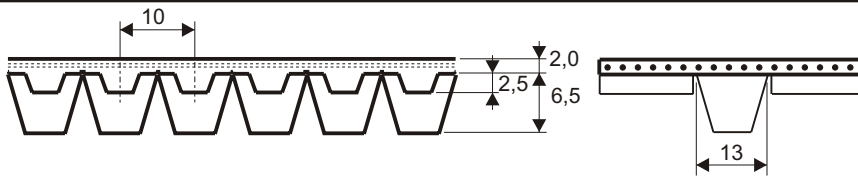
PASO TK10

Tipos suministrables en BRECO TK10:

Standard, dentada por una cara
 Tejido de poliamida en cara dentada (PAZ)
 Tejido de poliamida en cara exterior (PAR)
 Tejido de poliamida en ambas caras (PAZ-PAR)
 Recubrimiento para el transporte (T y T-PAZ)

Fabricación en BRECO TK10

BRECO M (a metros)
 Anchos standard: 32 - 50 - 75 - 100
 (posibilidad de anchos intermedios)
 Longitud standard: rollos de 50 mt.
 (posibilidad de medidas inferiores)
 BRECO V (soldadas)
 Desarrollo mínimo sin/fin : 1000 mm.

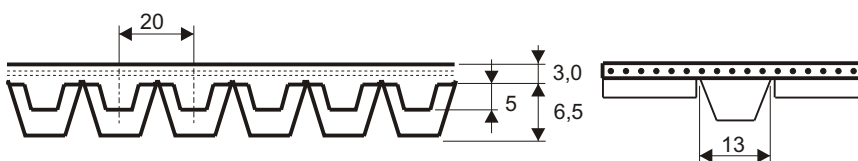
PASO TK20

Tipos suministrables en BRECO TK20:

Standard, dentada por una cara

Fabricación en BRECO TK20:

BRECO M (a metros)
 Anchos standard: 75 - 100
 (posibilidad de anchos intermedios)
 Longitud standard: rollos de 50 mt.
 (posibilidad de medidas inferiores)
 BRECO V (soldadas)
 Desarrollo mínimo sin/fin : 1500 mm.

**JOCAR TRANSMISIONES S.L.**

c/Lezeaga, 4 48002 Bilbao

Tlf 94 427 53 40 Fax 94 427 54 93

www.jocartransmisiones.come-mail: jocar@jocartransmisiones.com

PASOS METRICOS PERFIL "ATN"

Nuevo sistema de transporte



BRECO M : a metros
BRECO V : correas soldadas

PASO ATN10

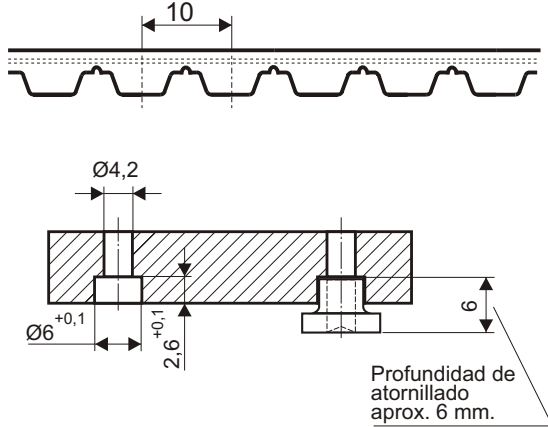

Tipos suministrables en BRECO ATN10

Standard, dentada por una cara
 Tejido de poliamida en cara exterior (PAR)

Fabricación en BRECO ATN10
 BRECO M (a metros)
 Anchos standard: 25 - 50 - 75 - 100
 Longitud standard: rollos de 100 mt.
 (posibilidad de medidas inferiores)
 BRECO V (soldadas)
 Desarrollo mínimo: 880 mm.

Nº de perforaciones por diente: ancho 25 = 1
 ancho 50 = 2
 ancho 75 = 3
 ancho 100 = 4

PASO ATN12,7 (paso H)

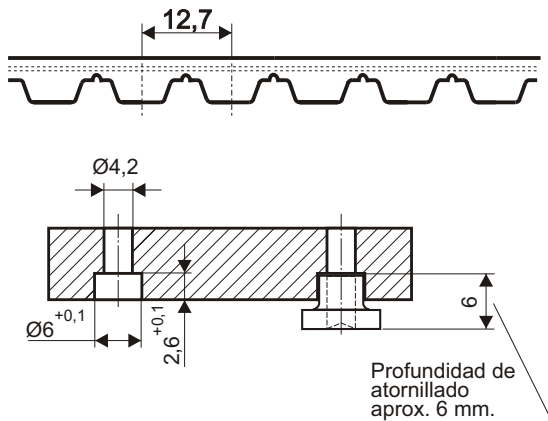

Tipos suministrables en BRECO ATN12,7

Standard, dentada por una cara
 Tejido de poliamida en cara exterior (PAR)

Fabricación en BRECO ATN12,7
 BRECO M (a metros)
 Anchos standard: 25 - 50 - 75 - 100
 Longitud standard: rollos de 100 mt.
 (posibilidad de medidas inferiores)
 BRECO V (soldadas)
 Desarrollo mínimo: 880 mm.

Nº de perforaciones por diente: ancho 25 = 1
 ancho 50 = 2
 ancho 75 = 3
 ancho 100 = 4

PASO ATN20

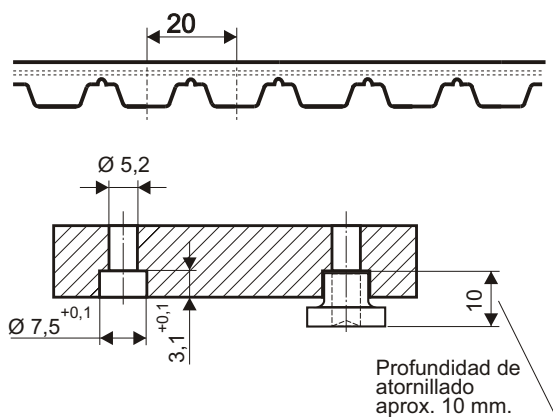

Tipos suministrables en BRECO ATN20

Standard, dentada por una cara
 Tejido de poliamida en cara exterior (PAR)

Fabricación en BRECO ATN20
 BRECO M (a metros)
 Anchos standard: - 50 - 75 - 100
 Longitud standard: rollos de 50 mt.
 (posibilidad de medidas inferiores)
 BRECO V (soldadas)
 Desarrollo mínimo: 1000 mm.

Nº de perforaciones por diente: ancho 50 = 2
 ancho 75 = 3
 ancho 100 = 4



JOCAR TRANSMISIONES S.L.

c/Lezeaga, 4 48002 Bilbao

Tlf 94 427 53 40 Fax 94 427 54 93

www.jocartransmisiones.com

e-mail: jocar@jocartransmisiones.com

Talleres

RECUBRIMIENTOS

Para transportes especiales, todas las correas de nuestro programa, se pueden revestir con diferentes tipos de recubrimientos: Linatex, Poliuretano, Supergrip, Caucho natural, etc...

Tipos de recubrimientos

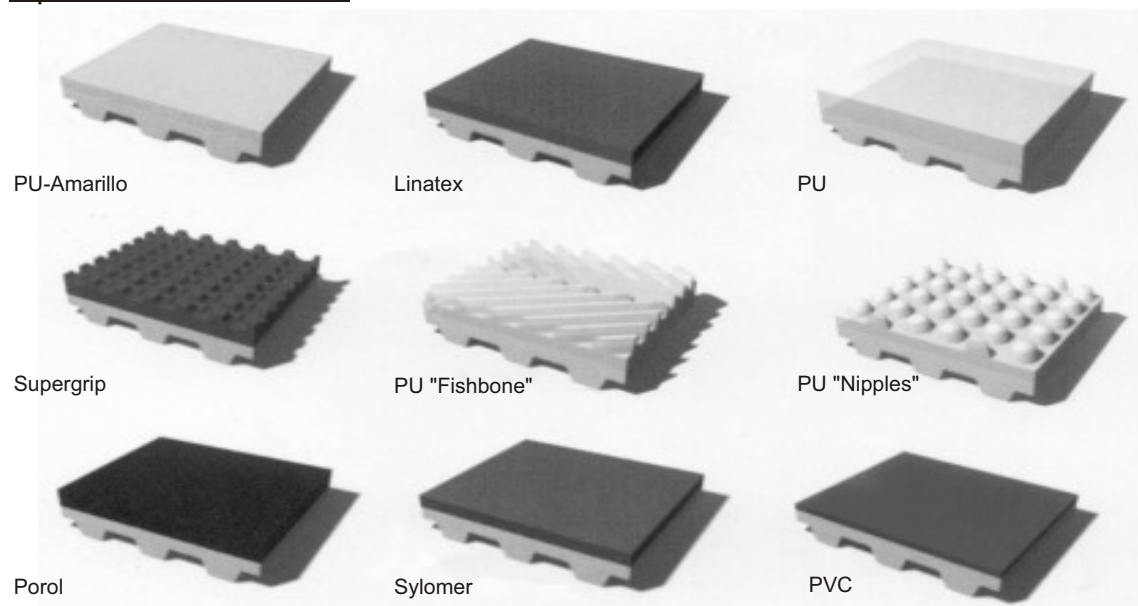

Las correas de poliuretano también pueden ser mecanizadas con rectificadas en la parte del dentado o en el lomo, troquelados, etc...



Ejemplos de aplicaciones

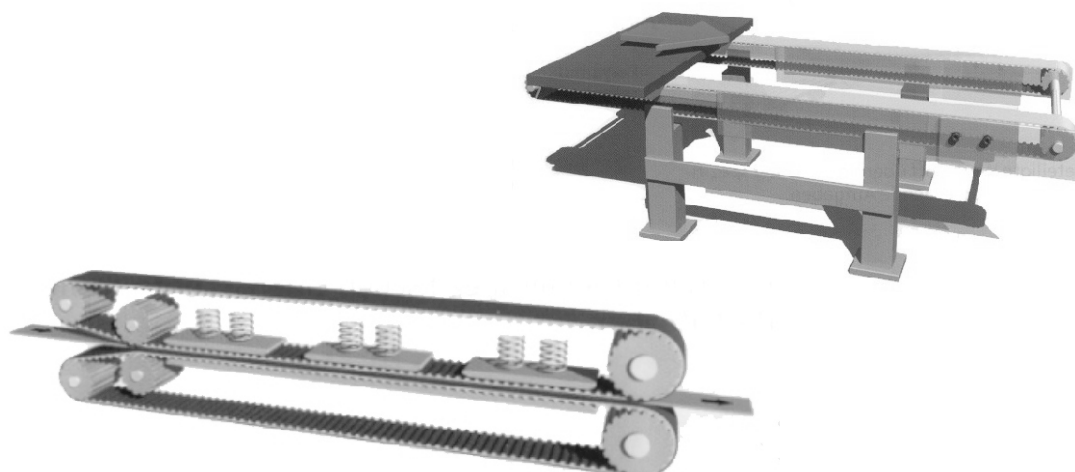

Jocar Transmisiones, S.L.

Talleres

TACOS Y PERFILES

Todas las correas dentadas de poliuretano pueden ser equipadas con tacos y perfiles soldados.

Las correas dentadas con tacos se emplean en el transporte sincronizado; para aislar; en intermitencias y para posicionar.

Algunos tipos de tacos

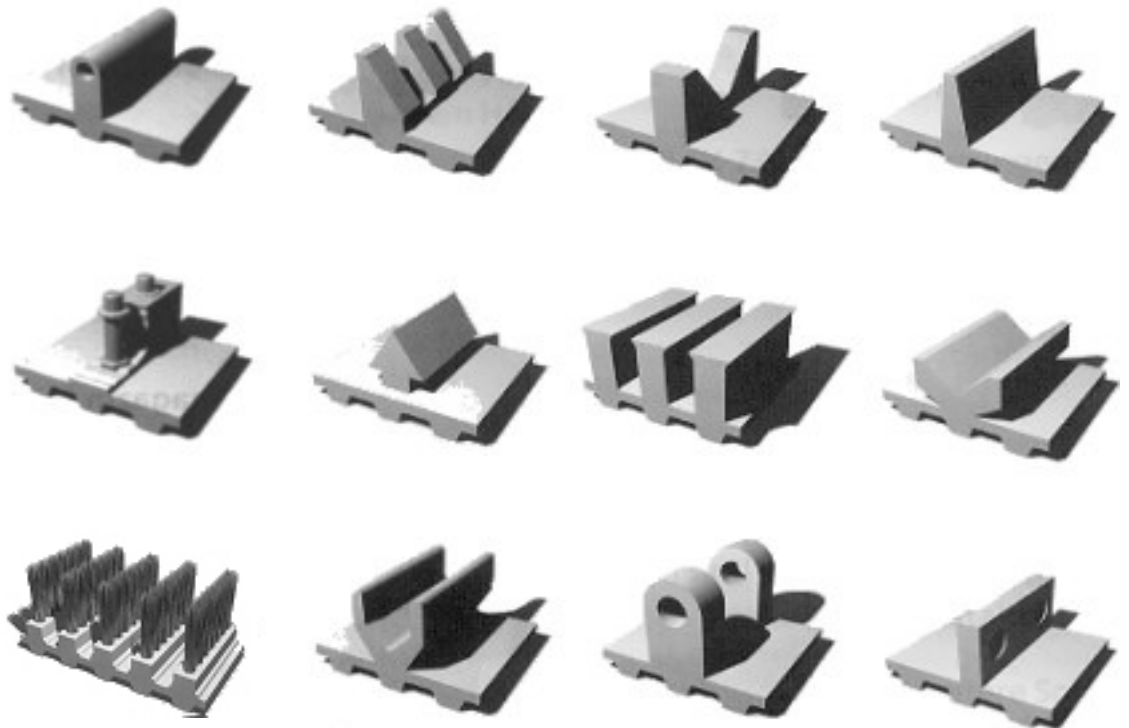

Ejemplos de aplicaciones

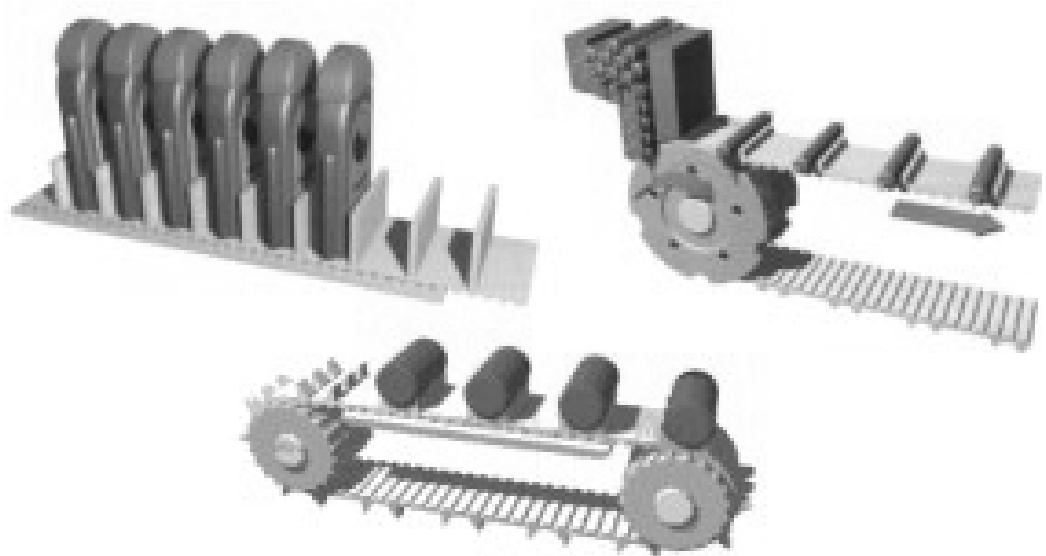

JOCAR TRANSMISIONES S.L.

c/Lezeaga, 4 48002 Bilbao

Tif 94 427 53 40 Fax 94 427 54 93

www.jocartransmisiones.com

e-mail: jocar@jocartransmisiones.com